

OBSERVAÇÕES:  
 - ADJUDICAÇÃO DIRETA Nº 02.081040.04.0 (Ordem de Início Nº 062/2004)  
 - PROJETO DE READEQUAÇÃO DO PROJETO DE LIGAÇÃO DA AV. PLÍNIO KROEFF COM A AV. ASSIS BRASIL (ACESSO NORTE AO PORTO SECO) EXECUTADO PELA EMPRESA BECK DE SOUZA ENGENHARIA LTDA, SEGUNDO O CONTRATO 017918.

DESENHOS DE REFERÊNCIA:

**PIRESSS**  
 engenharia Ltda

RUA ARTUR ROCHA, 23/301 - Porto Alegre/RS  
 fone/fax: 33 21 12 63 - 33 32 09 21  
 email: piresss@piresss.com.br

responsável técnico: assistente técnico:  
 ENG. CIVIL LUIZ FERNANDO SOARES PIRES - CREA: 97.138 TEC. ESTRADAS GIOVANI O. COSTA - CREA: 103.249

CONFÉRCIA

ENG.º FISCAL: LUCIANO SALDANHA VARELA SUPERVISOR: ENG. CÉSAR LUCIANO FILOMENA  
 DIRETOR: ENG. LUCIANO SALDANHA VARELA SECRETÁRIO: ENG. ÁLVARO PREDOT

REVISÕES: ASSUNTO: PROJETO DE READEQUAÇÃO DESENHO: Carla VISTO: DATA: 11/2004

ACESSO NORTE AO PORTO SECO  
 TRECHO: da Av. Plínio Kroeff até Av. Assis Brasil  
 Estaca -1+10 até Estaca 18+00

SEÇÕES TRANSVERSAIS ESCALAS: H: 1:500  
 V: 1:50

PV P PG-01

PREFEITURA MUNICIPAL DE PORTO ALEGRE  
 SECRETARIA MUNICIPAL DE OBRAS E VIAÇÃO  
 DIVISÃO DE PROJETOS VIÁRIOS - ESCRITÓRIO MUNICIPAL DE PROJETOS E OBRAS

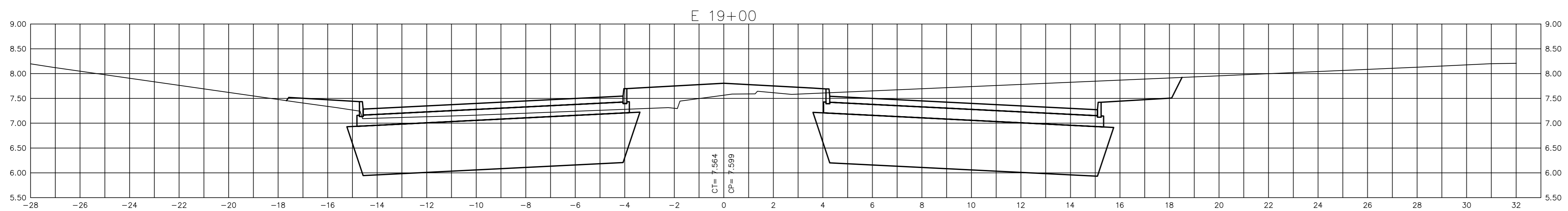
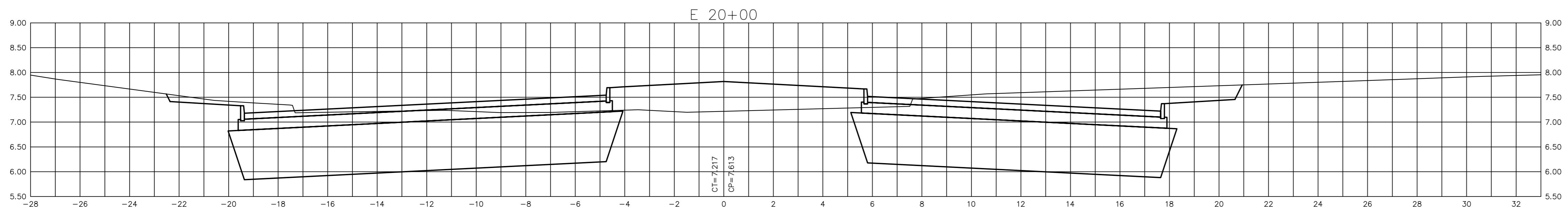
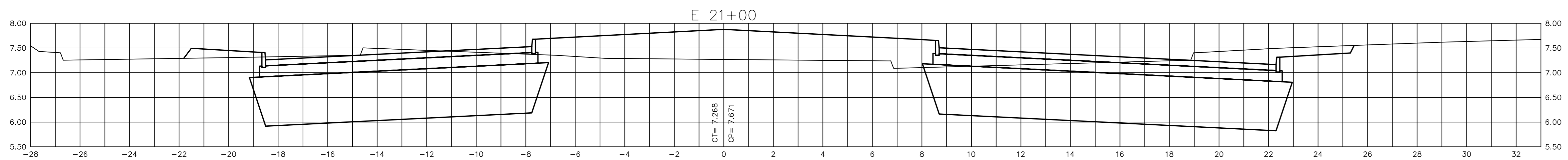
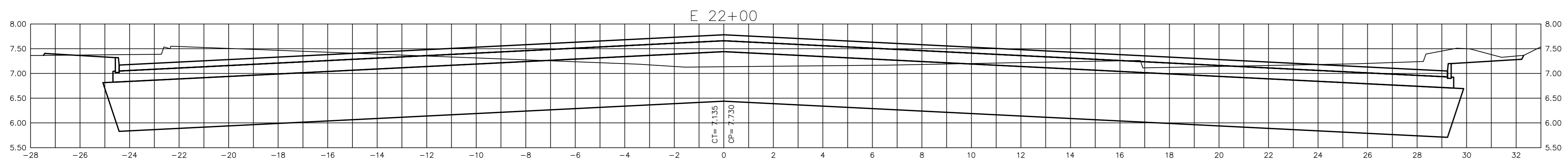
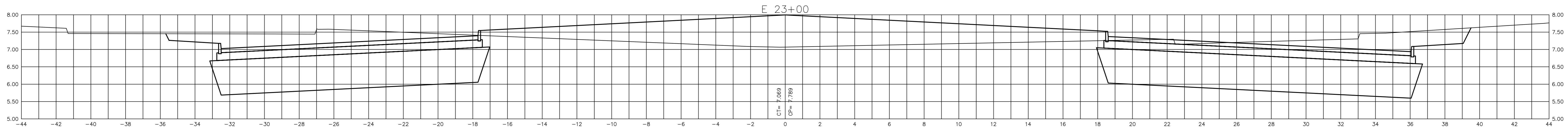
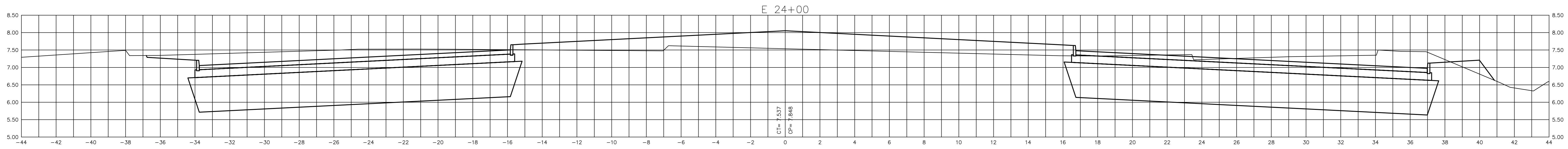

OBSERVAÇÕES:  
 - ADIÇÃO DIRETA Nº 02.081040.04.0 (Ordem de Início Nº 062/2004)  
 - PROJETO DE READEQUAÇÃO DO PROJETO DE LIGAÇÃO DA AV. PLÍNIO KROEFF COM A AV. ASSIS BRASIL (ACESSO NORTE AO PORTO SECO) EXECUTADO PELA EMPRESA BECK DE SOUZA ENGENHARIA LTDA, SEGUNDO O CONTRATO 017918.

DESENHOS DE REFERÊNCIA:

**PIRESSS**  
 engenharia Ltda  
 RUA ARTUR ROCHA, 23/301 - Porto Alegre/RS  
 fone/fax: 33 21 12 63 - 33 32 09 21  
 email: piresss@piresss.com.br

responsável técnico: assistente técnico:  
 ENG. CIVIL LUIZ FERNANDO SOARES PIRES - CREA: 97.138 TEC. ESTRADAS GIOVANI O. COSTA - CREA: 103.249

CONFERENCIA

ENG. FISCAL: LUCIANO SALDANHA VARELA SUPERVISOR: ENG. CÉSAR LUCIANO FILOMENA  
 DIRETOR: ENG. LUCIANO SALDANHA VARELA SECRETÁRIO: ENG. ÁLVARO PREDOT

REVISÕES:	ASSUNTO: PROJETO DE READEQUAÇÃO	DESENHO: Carla	VISTO:	DATA: 11/2004
<b>ACESSO NORTE AO PORTO SECO</b> TRECHO: da Av. Plínio Kroeff até Av. Assis Brasil Estaca 19+00 até Estaca 24+00				
SEÇÕES TRANSVERSAIS			ESCALAS: H: 1:500 V: 1:50	
	PV	P		PG-02
 <b>PREFEITURA MUNICIPAL DE PORTO ALEGRE</b> SECRETARIA MUNICIPAL DE OBRAS E VIAÇÃO DIVISÃO DE PROJETOS VIÁRIOS - ESCRITÓRIO MUNICIPAL DE PROJETOS E OBRAS				

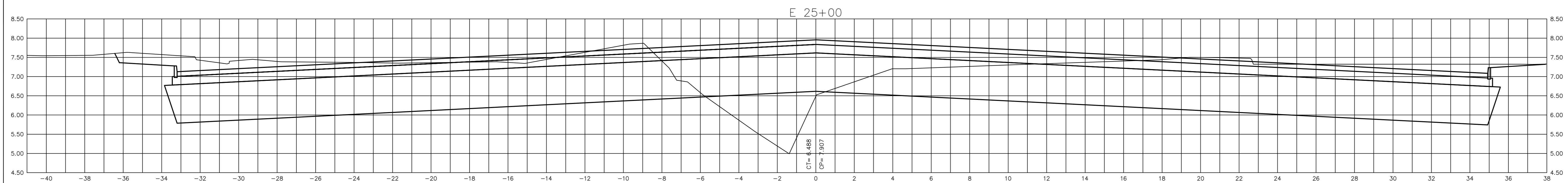
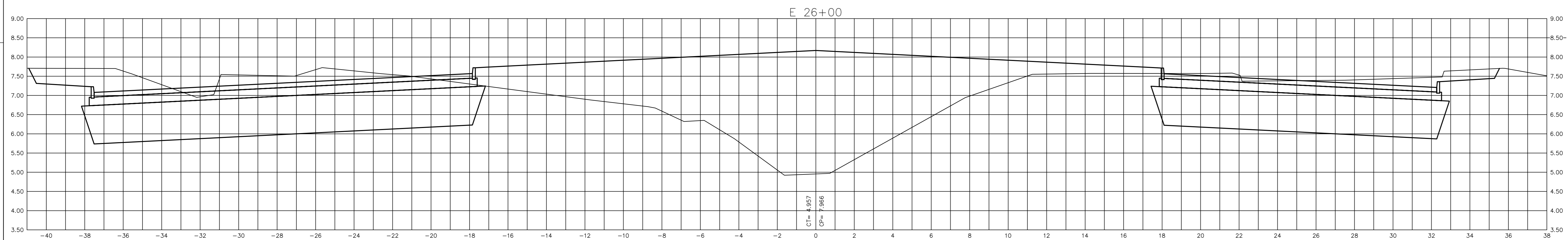
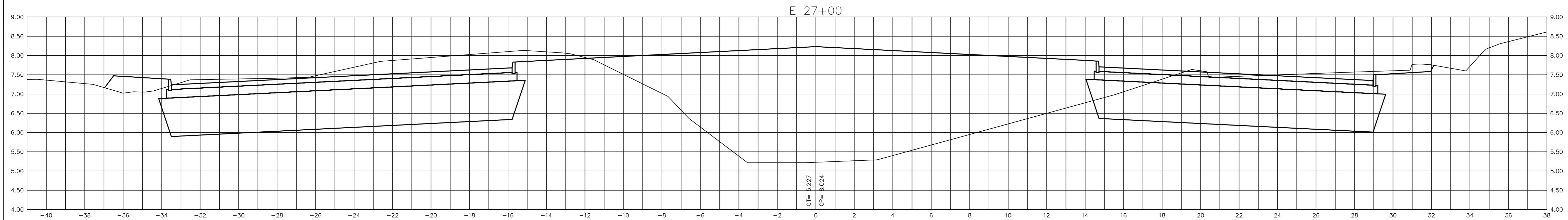
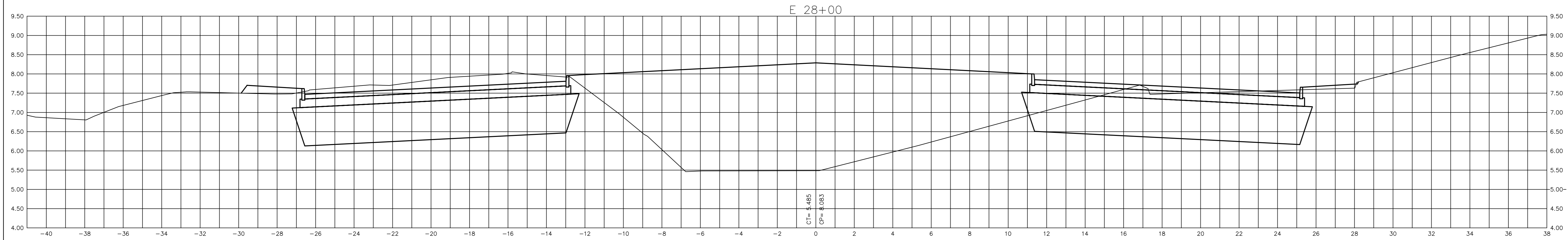

OBSERVAÇÕES:  
 - ADIÇÃO DIRETA Nº 02.081040.04.0 (Ordem de Início Nº 062/2004)  
 - PROJETO DE READEQUAÇÃO DO PROJETO DE LIGAÇÃO DA AV. PLÍNIO KROEFF COM A AV. ASSIS BRASIL (ACESSO NORTE AO PORTO SECO) EXECUTADO PELA EMPRESA BECK DE SOUZA ENGENHARIA LTDA, SEGUNDO O CONTRATO 017918.

DESENHOS DE REFERÊNCIA:

**PIRESSS**  
 engenharia Ltda

RUA ARTUR ROCHA, 23/301 - Porto Alegre/RS  
 fone/fax: 33 21 12 63 - 33 32 09 21  
 email: piresss@piresss.com.br

responsável técnico: assistente técnico:  
 ENG. CIVIL LUIZ FERNANDO SOARES PIRES - CREA: 97.138 TEC. ESTRADAS GIOVANI O. COSTA - CREA: 103.249

PROJETO GEOMÉTRICO

CONFÉRENCIA

ENG. FISCAL: LUCIANO SALDANHA VARELA SUPERVISOR: ENG. CÉSAR LUCIANO FILOMENA  
 DIRETOR: ENG. LUCIANO SALDANHA VARELA SECRETÁRIO: ENG. ÁLVARO PREDOT

REVISÕES: ASSUNTO: PROJETO DE READEQUAÇÃO DESENHO: Carla VISTO: DATA: 11/2004

ACESSO NORTE AO PORTO SECO  
 TRECHO: da Av. Plínio Kroeff até Av. Assis Brasil  
 Estaca 25+00 até Estaca 28+00

SEÇÕES TRANSVERSAIS ESCALAS: H: 1:500 V: 1:50

PV P PG-03

PREFEITURA MUNICIPAL DE PORTO ALEGRE  
 SECRETARIA MUNICIPAL DE OBRAS E VIAÇÃO  
 DIVISÃO DE PROJETOS VIÁRIOS - ESCRITÓRIO MUNICIPAL DE PROJETOS E OBRAS



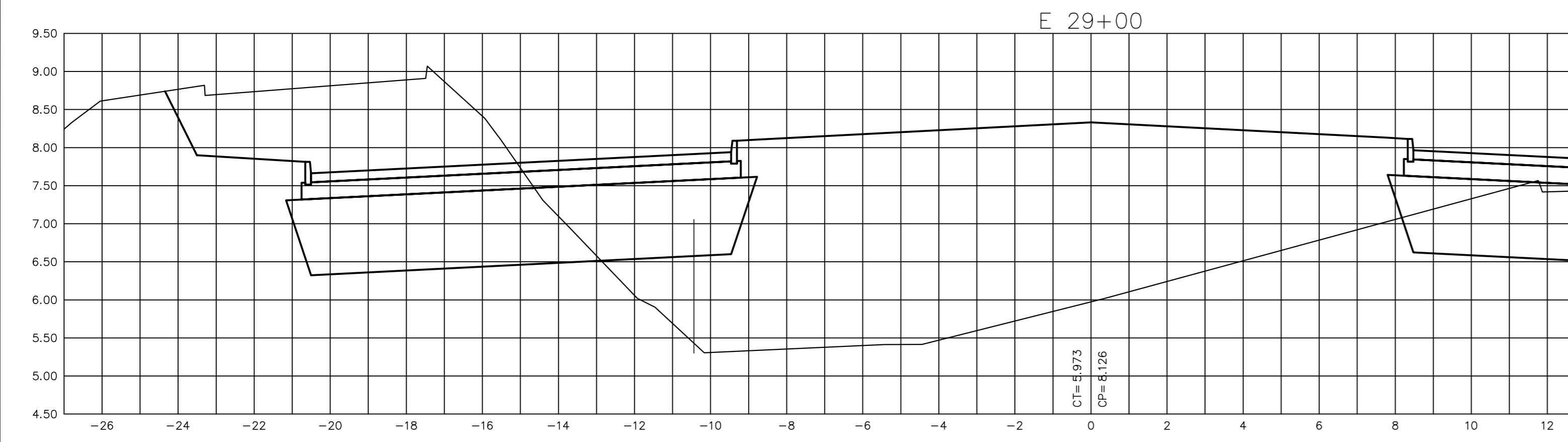
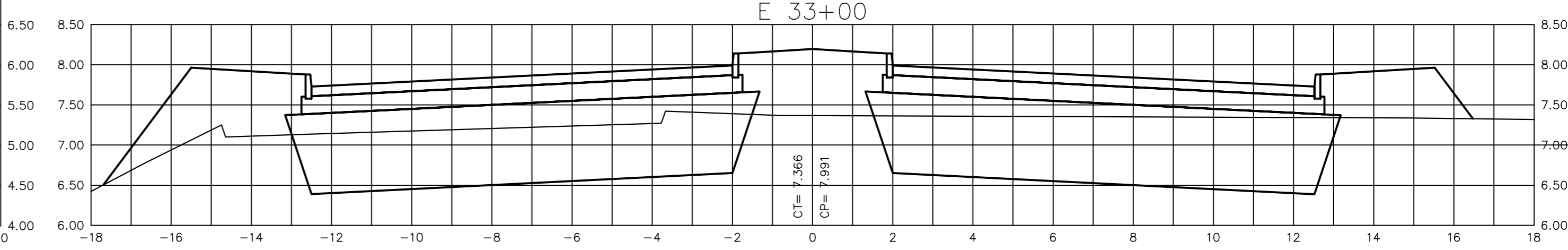
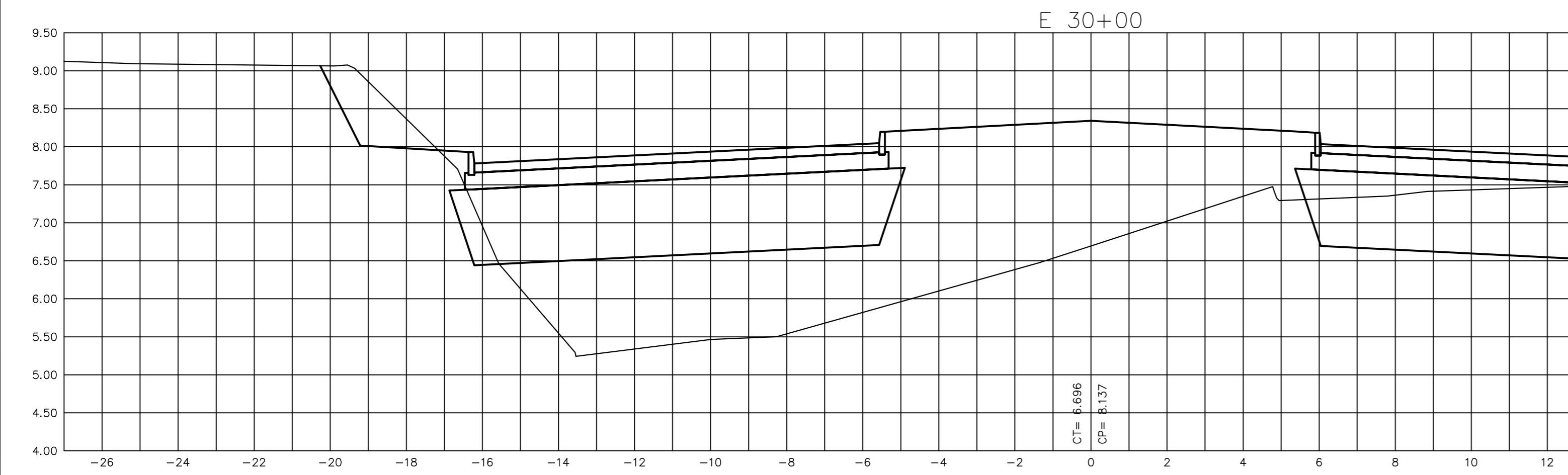
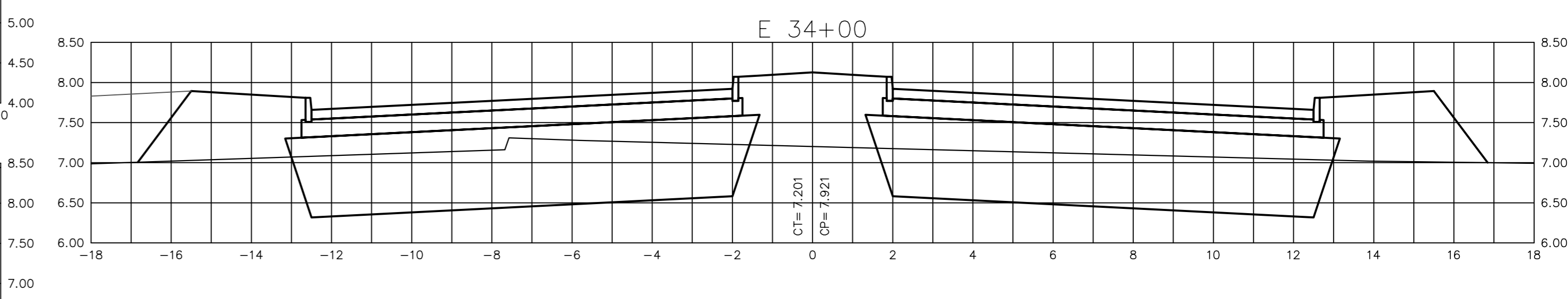
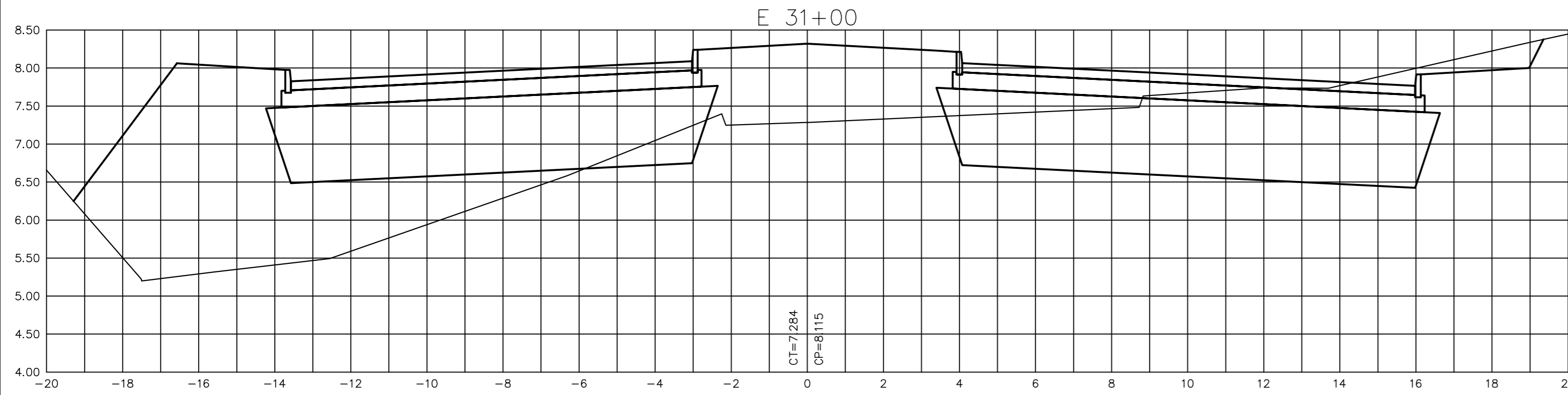
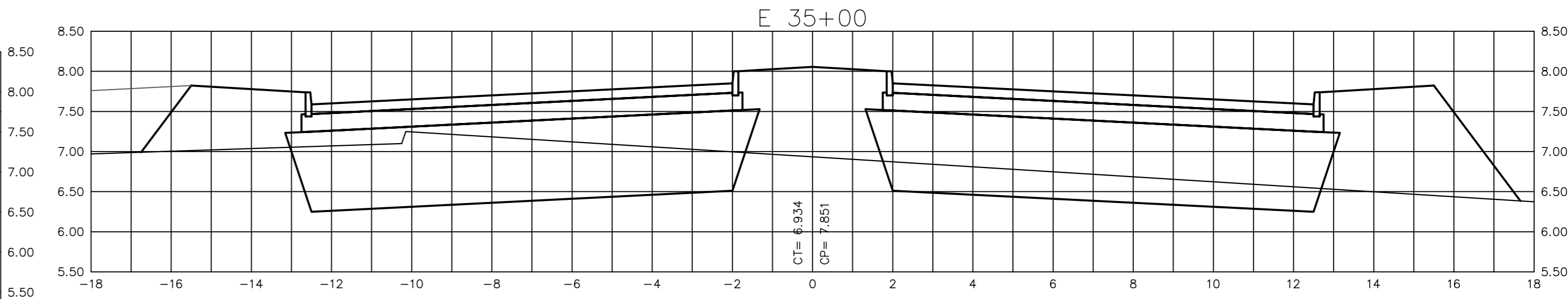
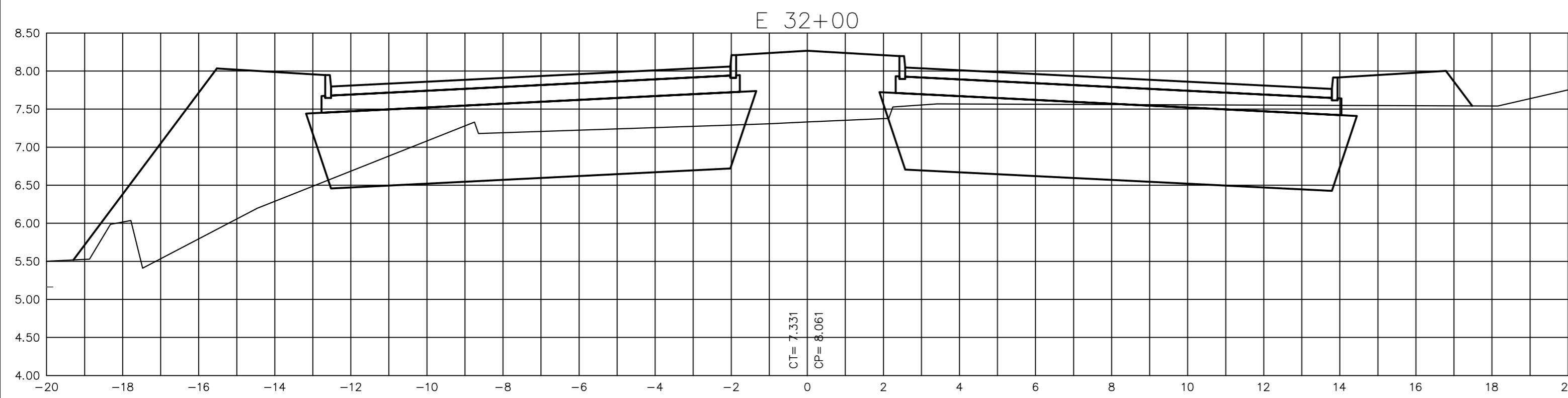

OBSERVAÇÕES:  
 - ADJUIÇÃO DIRETA Nº 02.081040.04.0 (Ordem de Início Nº 062/2004)  
 - PROJETO DE READEQUAÇÃO DO PROJETO DE LIGAÇÃO DA AV. PLÍNIO KROEFF COM A AV. ASSIS BRASIL (ACESSO NORTE AO PORTO SECO) EXECUTADO PELA EMPRESA BECK DE SOUZA ENGENHARIA LTDA. SEGUNDO O CONTRATO 017918.

DESENHOS DE REFERÊNCIA:

**PIRESSS**  
 engenharia ltda

RUA ARTUR ROCHA, 23/301 - Porto Alegre/RS  
 fone/fax: 33 21 12 63 - 33 32 09 21  
 email: piresss@piresss.com.br

responsável técnico: assistente técnico:  
 ENG. CIVIL LUIZ FERNANDO SOARES PIRES - CREA: 97.138 TÉC. ESTRADAS GIOVANI O. COSTA - CREA: 103.249

CONFERÊNCIA

ENG. FISCAL: LUCIANO SALDANHA VARELA SUPERVISOR: ENG. CÉSAR LUCIANO FILOMENA  
 DIRETOR: ENG. LUCIANO SALDANHA VARELA SECRETÁRIO: ENG. ÁLVARO PREDOT

REVISÕES:	ASSUNTO: PROJETO DE READEQUAÇÃO	DESENHO: Carla	VISTO:	DATA: 11/2004
<b>ACESSO NORTE AO PORTO SECO</b> TRECHO: da Av. Plínio Kroeff até Av. Assis Brasil Estaca 29+00 até Estaca 35+00				
SEÇÕES TRANSVERSAIS		ESCALAS: H: 1:500 V: 1:50		
	PV	P		PG-04
 <b>PREFEITURA MUNICIPAL DE PORTO ALEGRE</b> SECRETARIA MUNICIPAL DE OBRAS E VIAÇÃO DIVISÃO DE PROJETOS VIÁRIOS - ESCRITÓRIO MUNICIPAL DE PROJETOS E OBRAS				

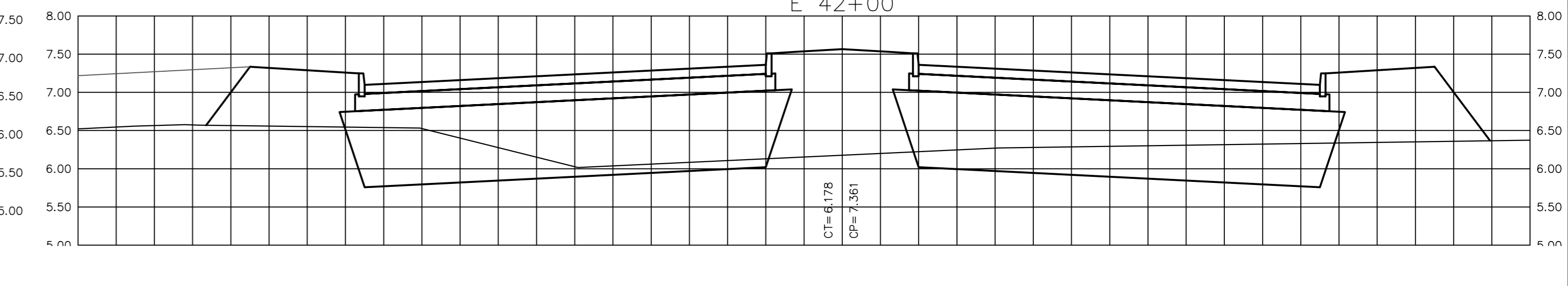
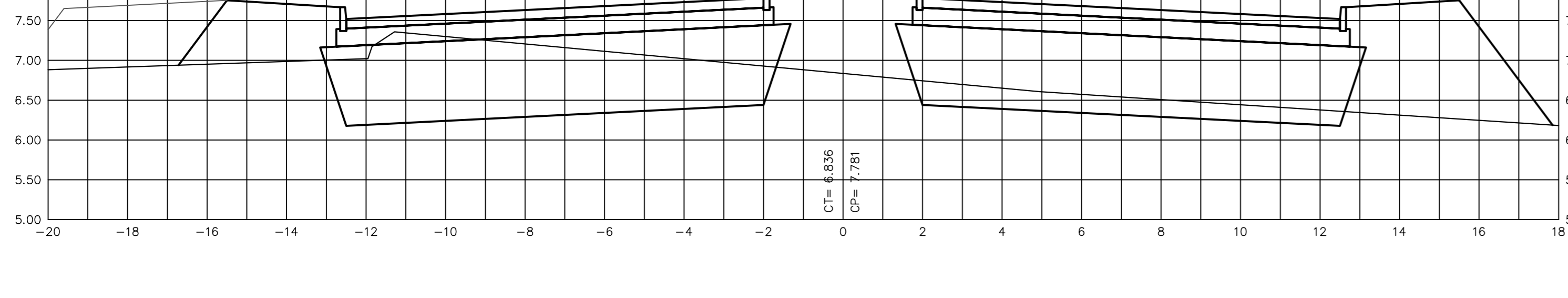
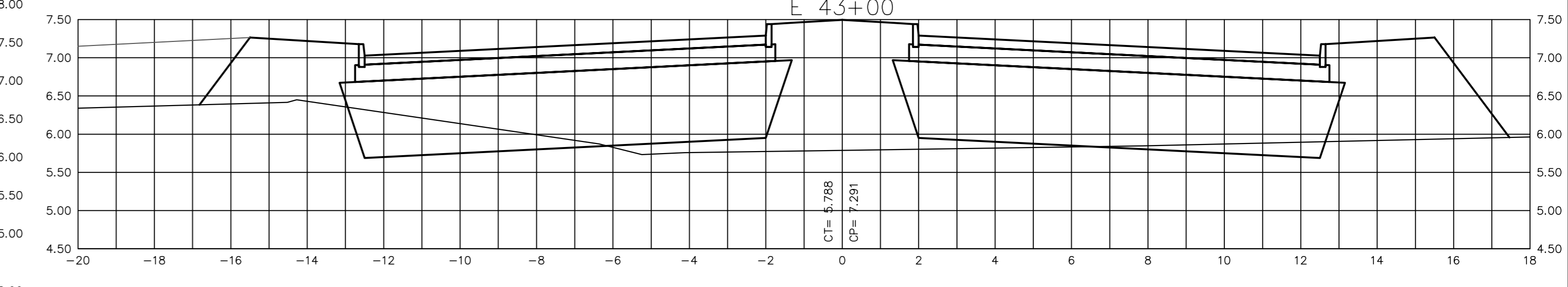
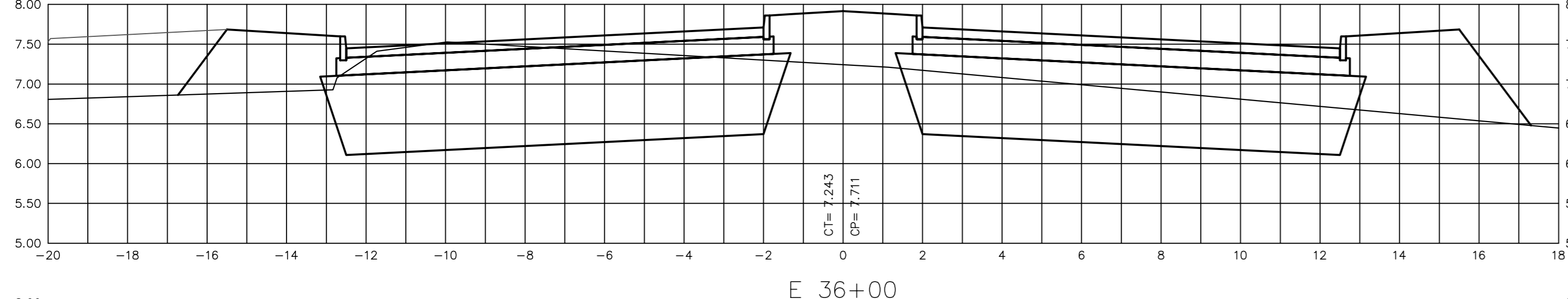
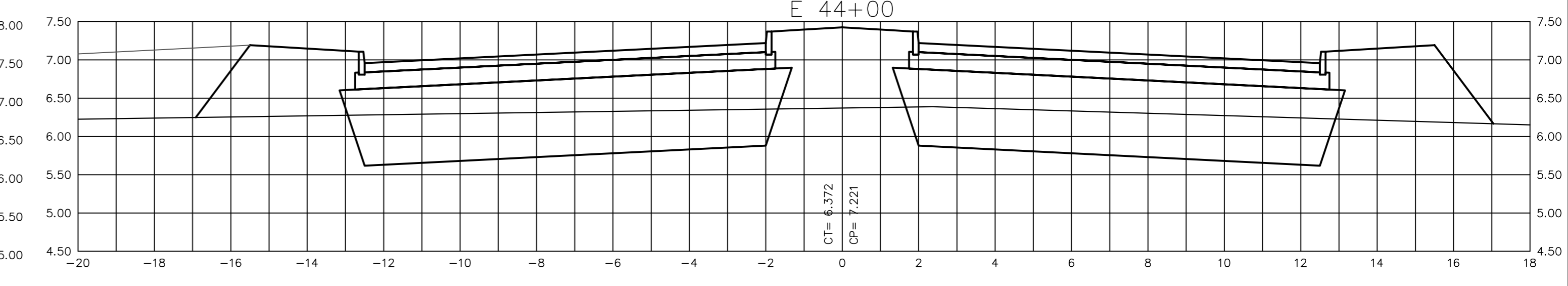
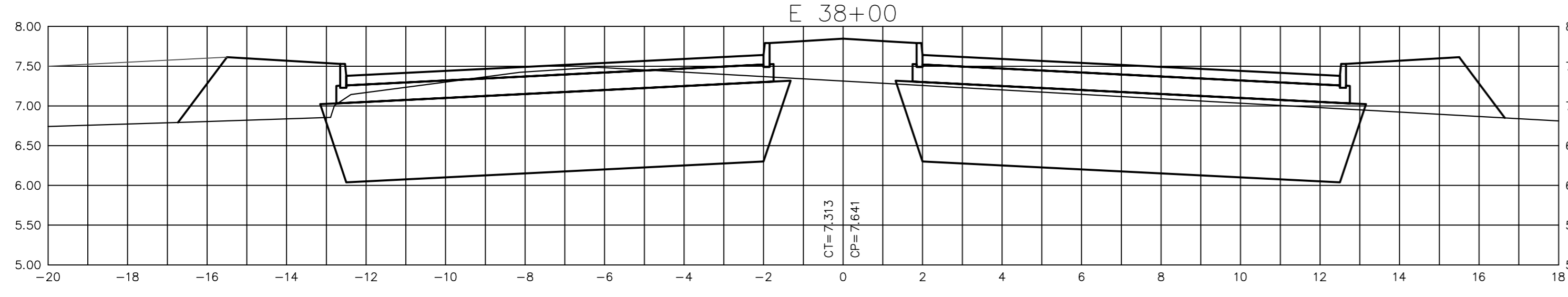
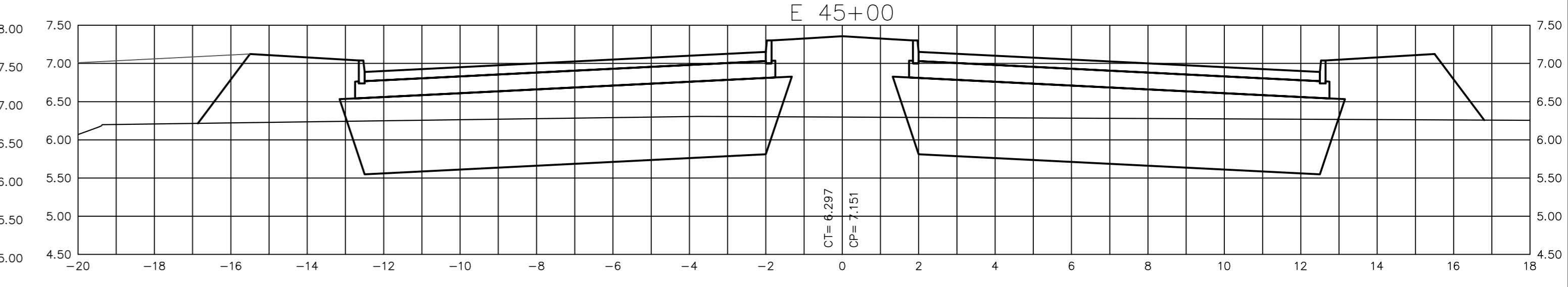
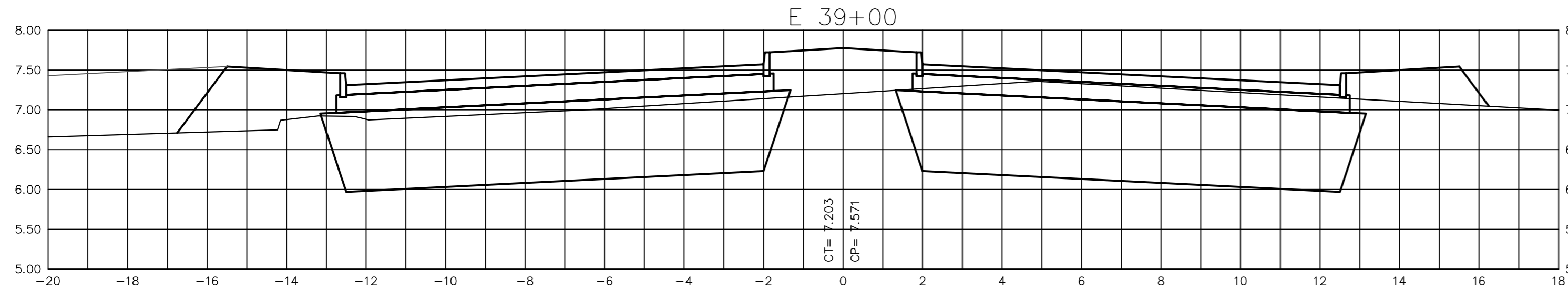
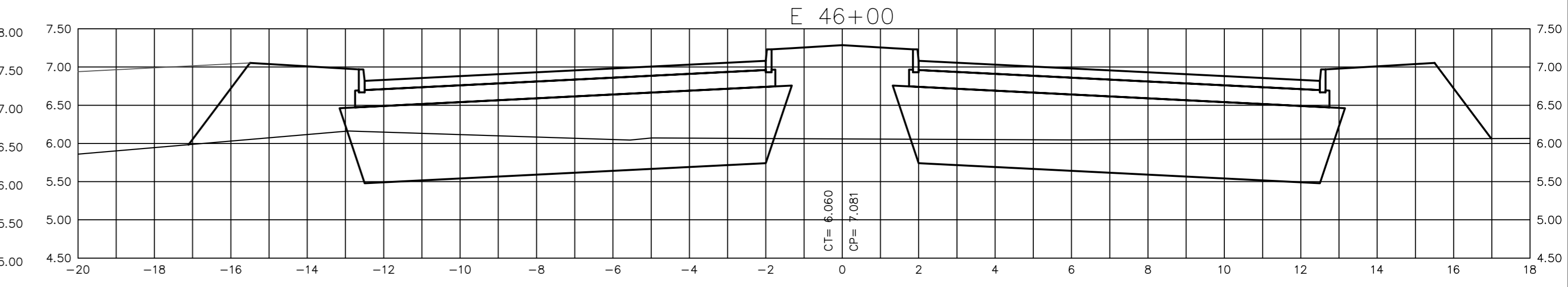
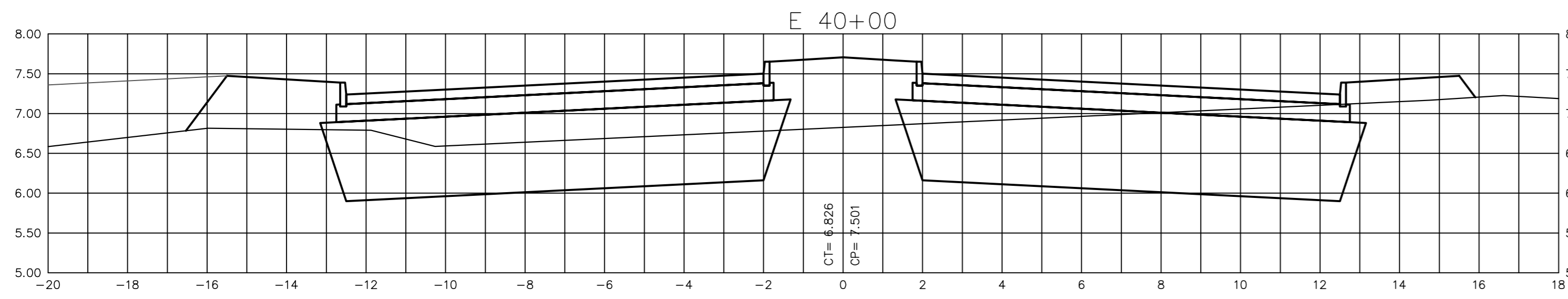
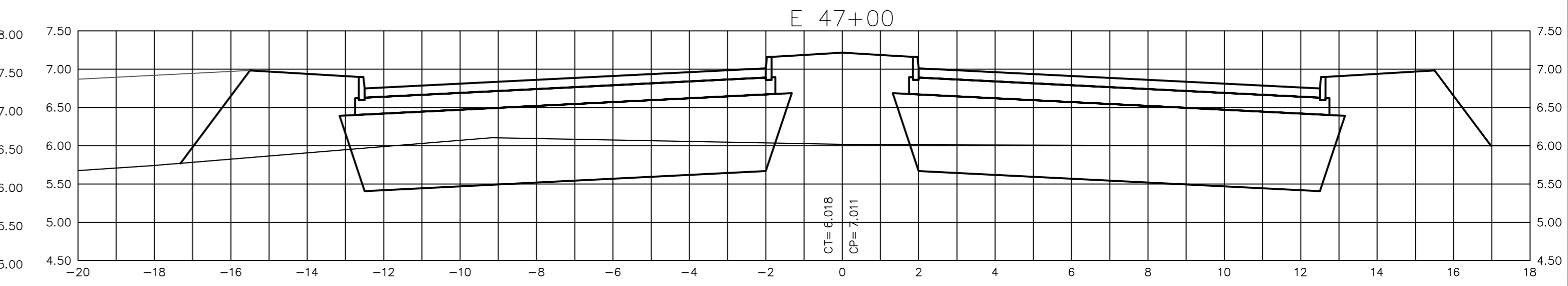
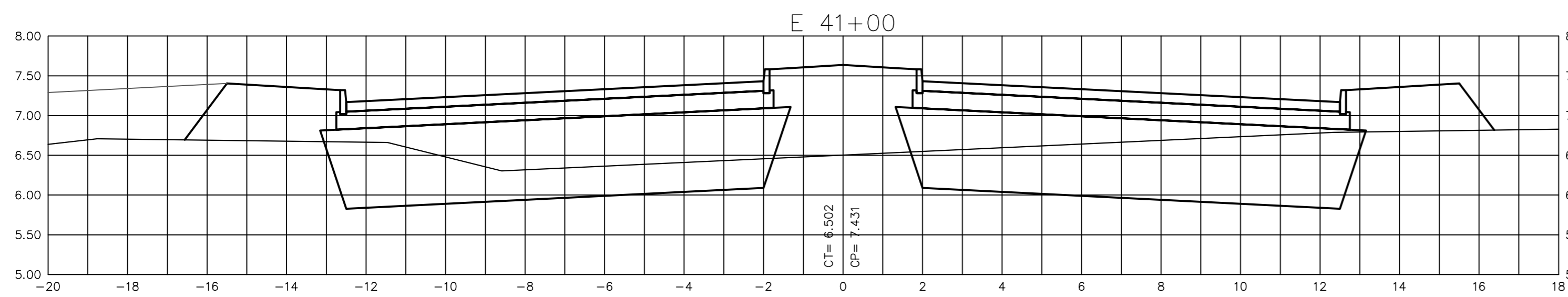

OBSERVAÇÕES:  
 - ADJUIÇÃO DIRETA Nº 02.081040.04.0 (Ordem de Início Nº 062/2004)  
 - PROJETO DE READEQUAÇÃO DO PROJETO DE LIGAÇÃO DA AV. PLÍNIO KROEFF COM A AV. ASSIS BRASIL (ACESSO NORTE AO PORTO SECO) EXECUTADO PELA EMPRESA BECK DE SOUZA ENGENHARIA LTDA. SEGUNDO O CONTRATO 017918.

DESENHOS DE REFERÊNCIA:

**PIRESSS**  
 engenharia ltda

RUA ARTUR ROCHA, 23/301 - Porto Alegre/RS  
 fone/fax: 33 21 12 63 - 33 32 09 21  
 email: piness@piness.com.br

responsável técnico: ENG. CIVIL LUIZ FERNANDO SOARES PIRES - CREA: 97.138  
 assistente técnico: TÉC. ESTRADAS GIOVANI O. COSTA - CREA: 103.249

CONFERÊNCIA

ENG. FISCAL: LUCIANO SALDANHA VARELA  
 SUPERVISOR: ENG. CÉSAR LUCIANO FILOMENA  
 DIRETOR: ENG. LUCIANO SALDANHA VARELA  
 SECRETÁRIO: ENG. ÁLVARO PREDOT

REVISÕES:	ASSUNTO: PROJETO DE READEQUAÇÃO	DESENHO: Carla	VISTO:	DATA: 11/2004
<b>ACESSO NORTE AO PORTO SECO</b> TRECHO: da Av. Plínio Kroeff até Av. Assis Brasil Estaca 36+00 até Estaca 47+00				
SEÇÕES TRANSVERSAIS		ESCALAS: H: 1:500 V: 1:50		
	PV	P		PG-05
 <b>PREFEITURA MUNICIPAL DE PORTO ALEGRE</b> SECRETARIA MUNICIPAL DE OBRAS E VIAÇÃO DIVISÃO DE PROJETOS VIÁRIOS - ESCRITÓRIO MUNICIPAL DE PROJETOS E OBRAS				



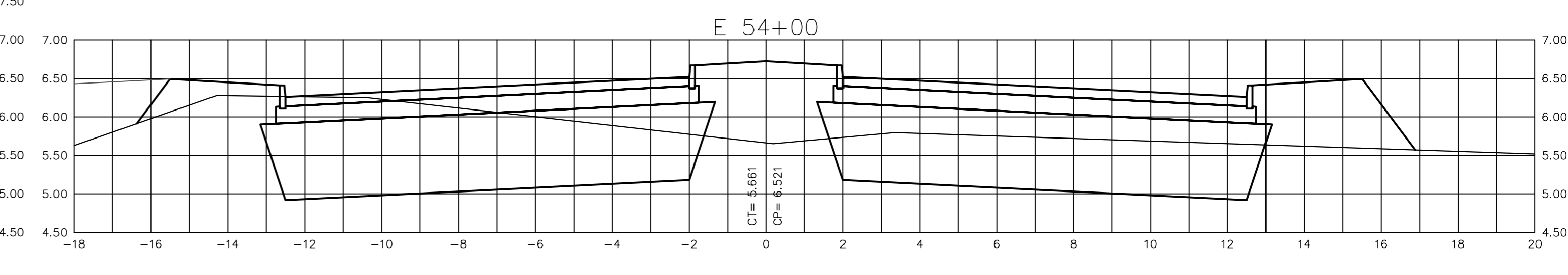
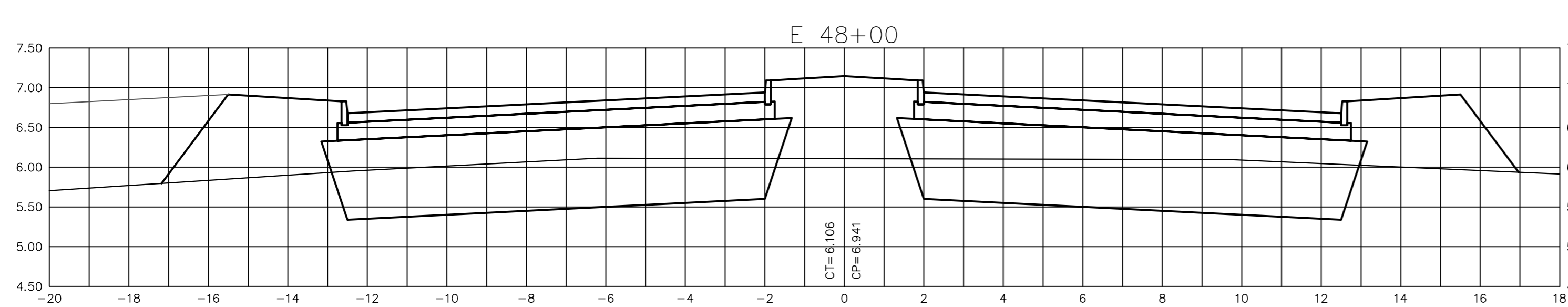
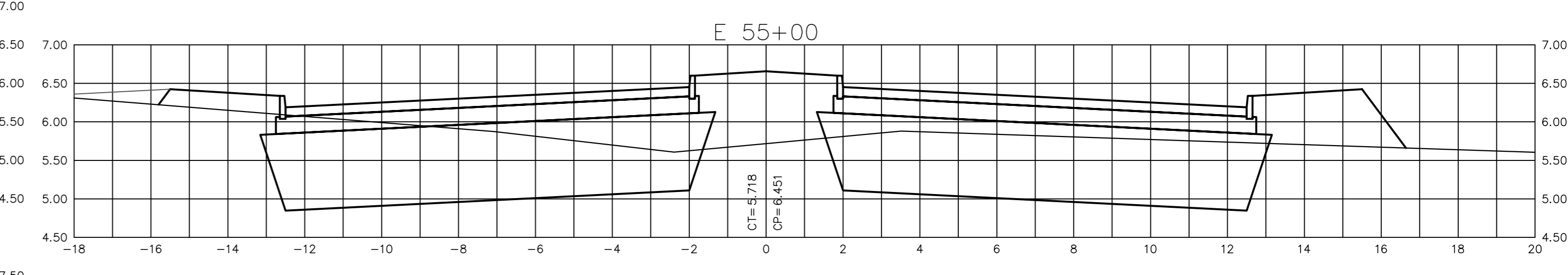
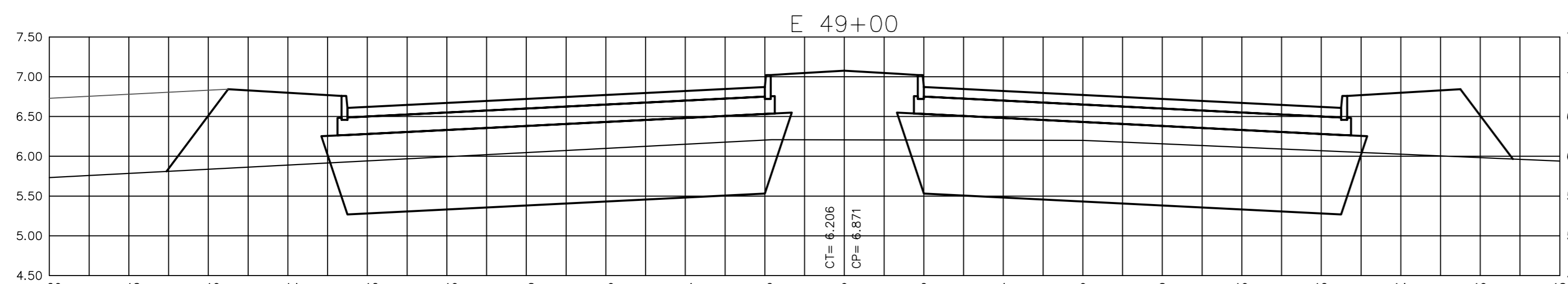
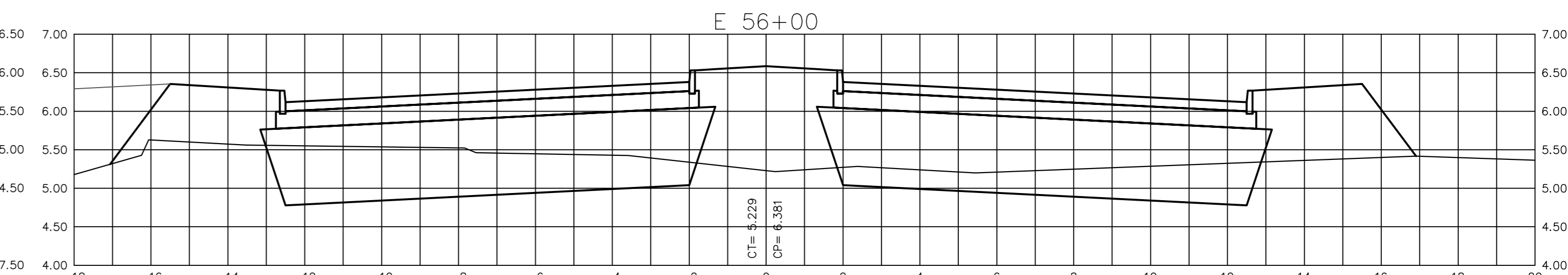
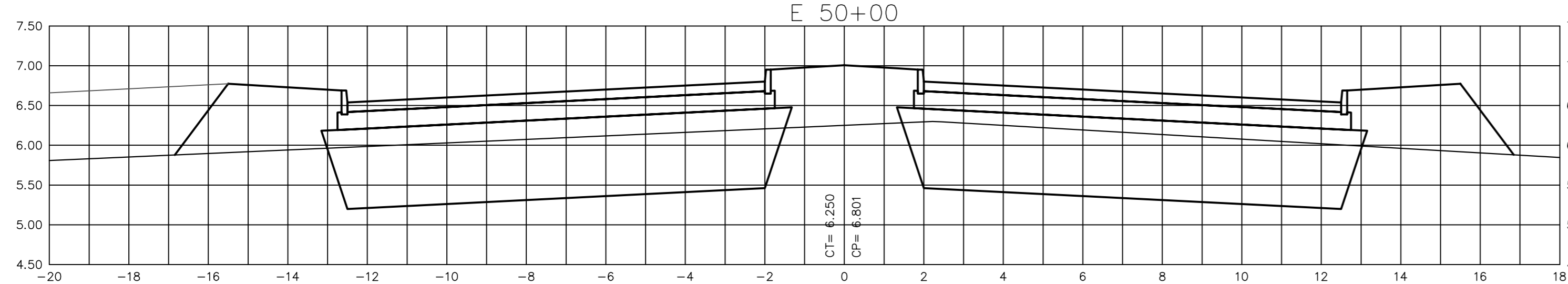
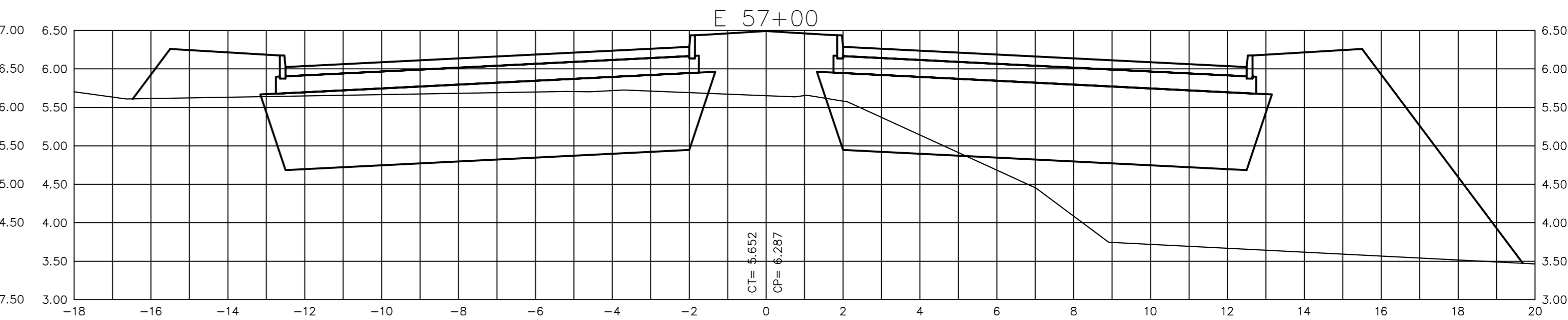
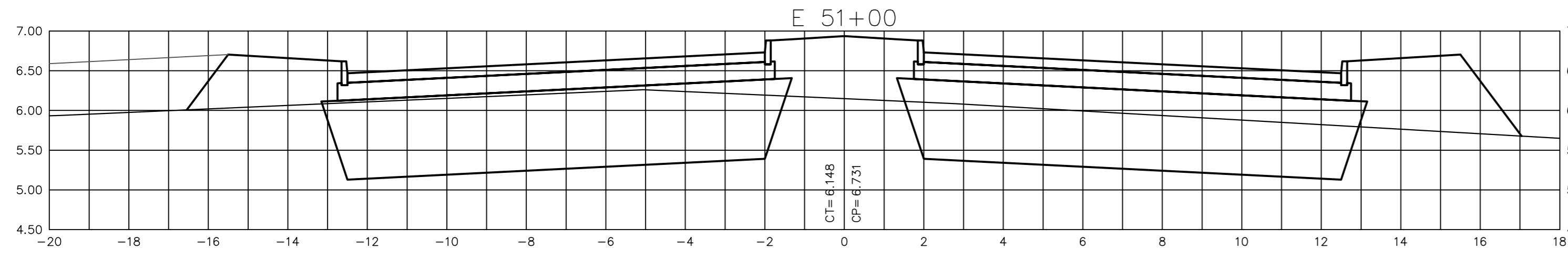
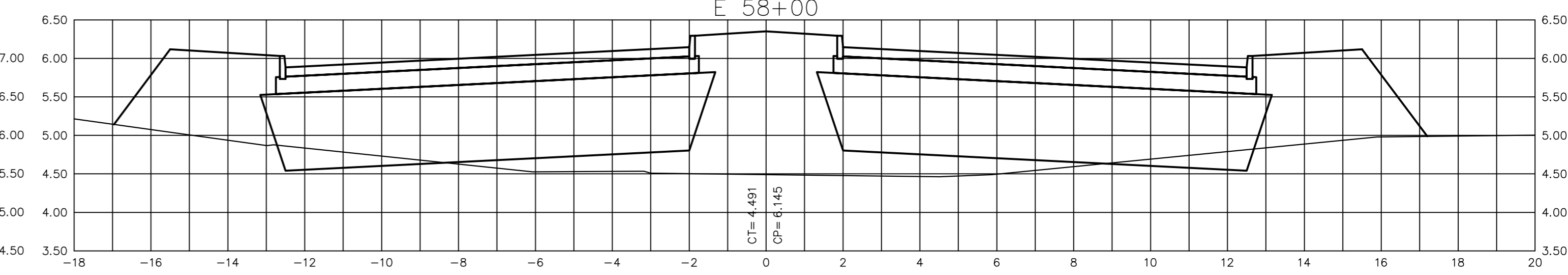
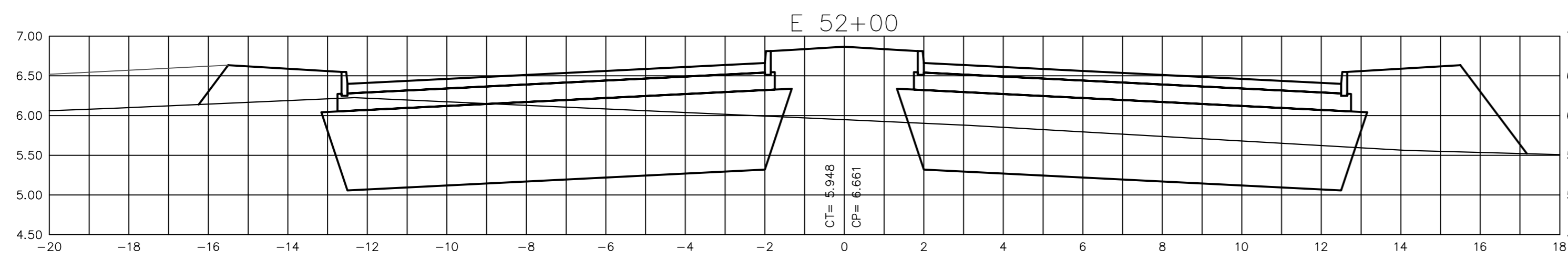
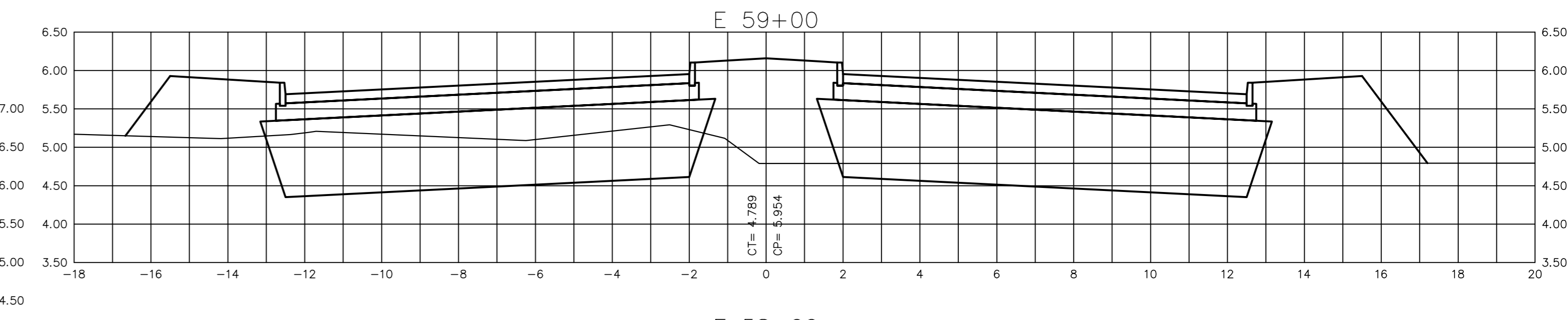
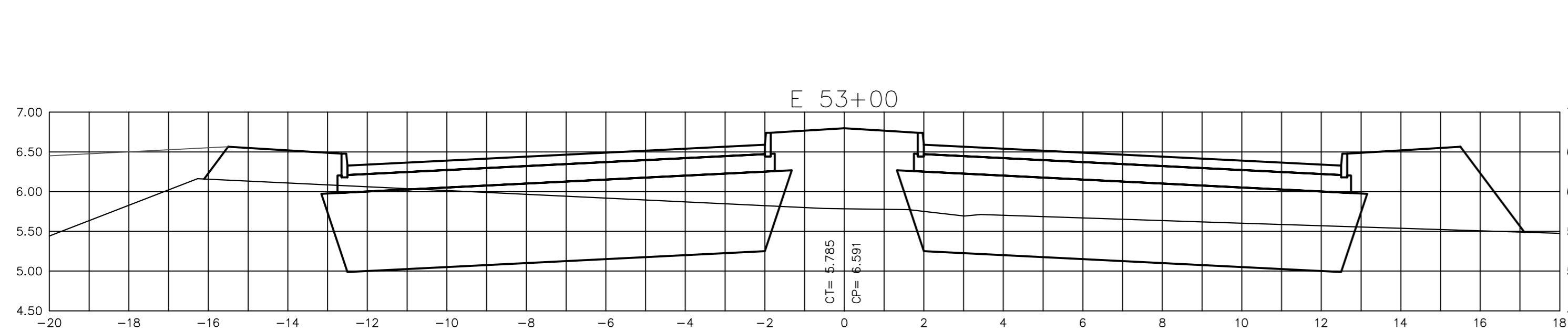

F 53+00

OBSERVAÇÕES:  
 - ADJUIÇÃO DIRETA Nº 02.081040.04.0 (Ordem de Início Nº 062/2004)  
 - PROJETO DE READEQUAÇÃO DO PROJETO DE LIGAÇÃO DA AV. PLÍNIO KROEFF COM A AV. ASSIS BRASIL (ACESSO NORTE AO PORTO SECO) EXECUTADO PELA EMPRESA BECK DE SOUZA ENGENHARIA LTDA. SEGUNDO O CONTRATO 017918.

DESENHOS DE REFERÊNCIA:

**PIRESSS**  
 engenharia ltda

RUA ARTUR ROCHA, 23/301 - Porto Alegre/RS  
 fone/fax: 33 21 12 63 - 33 32 09 21  
 email: piresss@piresss.com.br

responsável técnico: assistente técnico:  
 ENG. CIVIL LUIZ FERNANDO SOARES PIRES - CREA: 97.138 T.ÉC. ESTRADAS GIOVANI O. COSTA - CREA: 103.249

CONFERÊNCIA

ENG. FISCAL: LUCIANO SALDANHA VARELA SUPERVISOR: ENG. CÉSAR LUCIANO FILOMENA  
 DIRETOR: ENG. LUCIANO SALDANHA VARELA SECRETÁRIO: ENG. ÁLVARO PREDOT

REVISÕES:	ASSUNTO: PROJETO DE READEQUAÇÃO	DESENHO: Carla	VISTO:	DATA: 11/2004
ACESSO NORTE AO PORTO SECO TRECHO: da Av. Plínio Kroeff até Av. Assis Brasil Estaca 48+00 até Estaca 59+00				
SEQÜES TRANSVERSAIS			ESCALAS: H: 1:500 V: 1:50	
	PV	P		PG-06



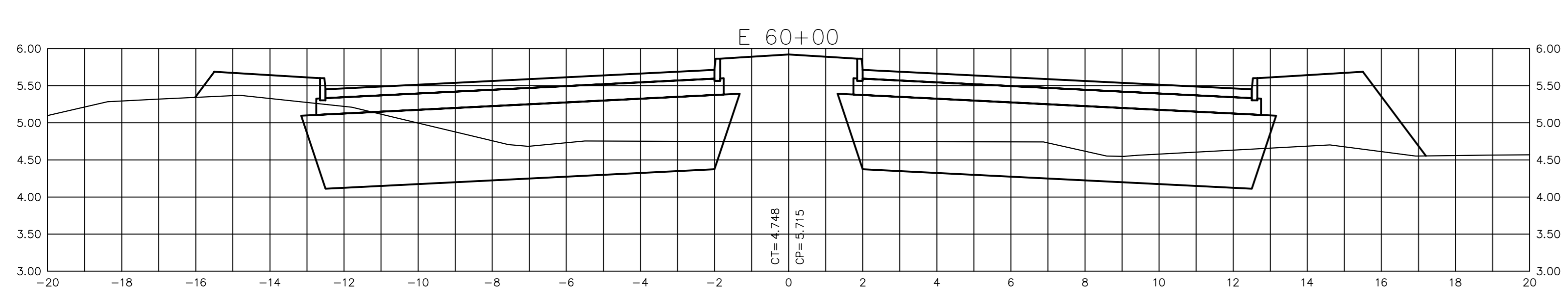
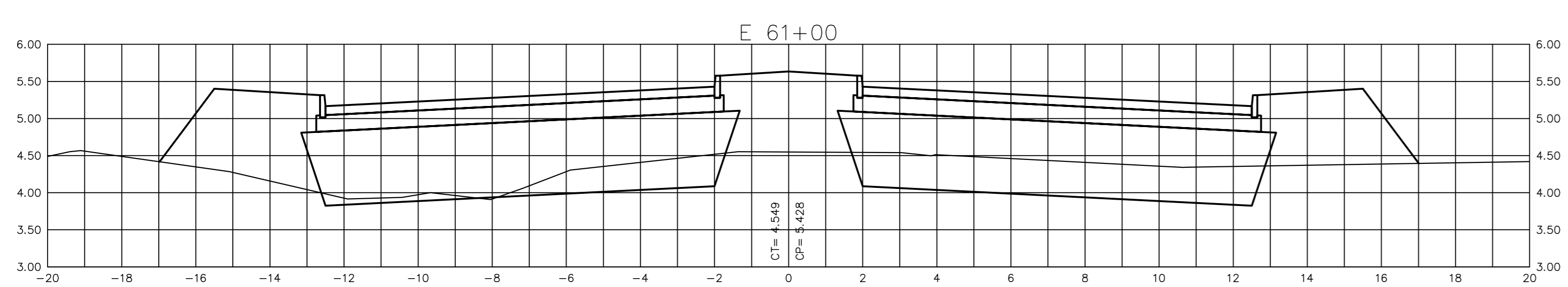
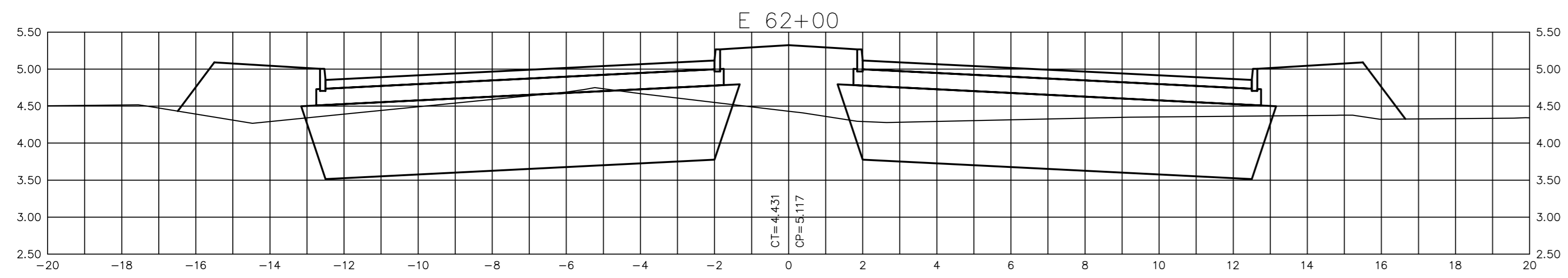
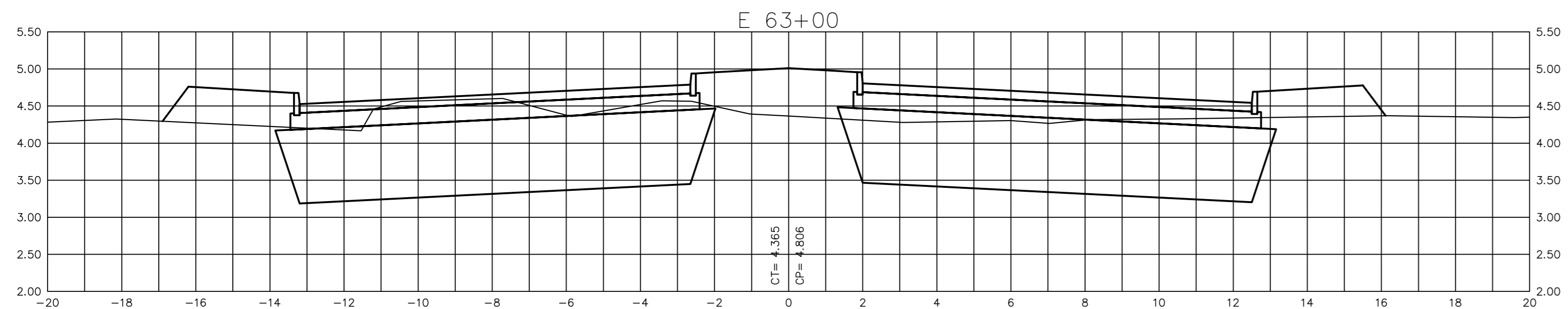
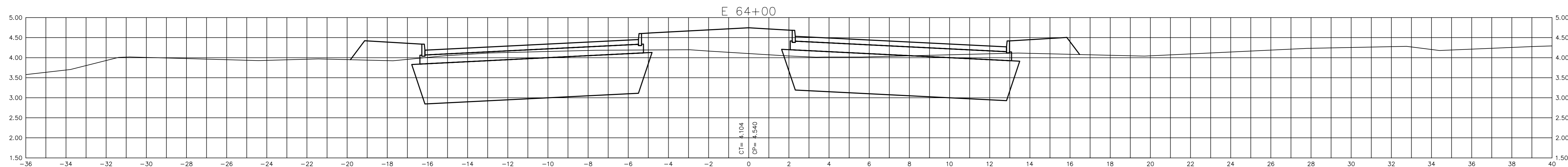
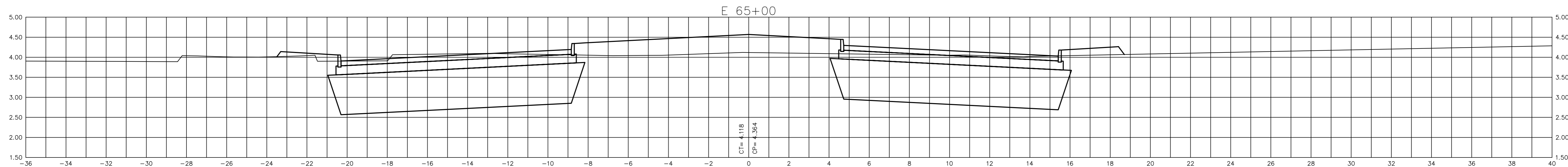

OBSERVAÇÕES:  
 - ADJUIÇÃO DIRETA Nº 02.081040.04.0 (Ordem de Início Nº 062/2004)  
 - PROJETO DE READEQUAÇÃO DO PROJETO DE LIGAÇÃO DA AV. PLÍNIO KROEFF COM A AV. ASSIS BRASIL (ACESSO NORTE AO PORTO SECO) EXECUTADO PELA EMPRESA BECK DE SOUZA ENGENHARIA LTDA. SEGUNDO O CONTRATO 017918.

DESENHOS DE REFERÊNCIA:

**PIRESSS**  
 engenharia ltda

RUA ARTUR ROCHA, 23/301 - Porto Alegre/RS  
 fone/fax: 33 21 12 63 - 33 32 09 21  
 email: piresss@piresss.com.br

responsável técnico: assistente técnico:  
 ENG. CIVIL LUIZ FERNANDO SOARES PIRES - CREA: 97.138 TÉC. ESTRADAS GIOVANI O. COSTA - CREA: 103.249

CONFERÊNCIA

ENG. FISCAL: LUCIANO SALDANHA VARELA SUPERVISOR: ENG. CÉSAR LUCIANO FILOMENA  
 DIRETOR: ENG. LUCIANO SALDANHA VARELA SECRETÁRIO: ENG. ÁLVARO PREDOT

REVISÕES:	ASSUNTO: PROJETO DE READEQUAÇÃO	DESENHO: Carla	VISTO:	DATA: 11/2004
<b>ACESSO NORTE AO PORTO SECO</b> TRECHO: da Av. Plínio Kroeff até Av. Assis Brasil Estaca 60+00 até Estaca 65+00				
SEQÜES TRANSVERSAIS		ESCALAS: H: 1:500 V: 1:50		
	PV	P		PG-07
 <b>PREFEITURA MUNICIPAL DE PORTO ALEGRE</b> SECRETARIA MUNICIPAL DE OBRAS E VIAÇÃO DIVISÃO DE PROJETOS VIÁRIOS - ESCRITÓRIO MUNICIPAL DE PROJETOS E OBRAS				

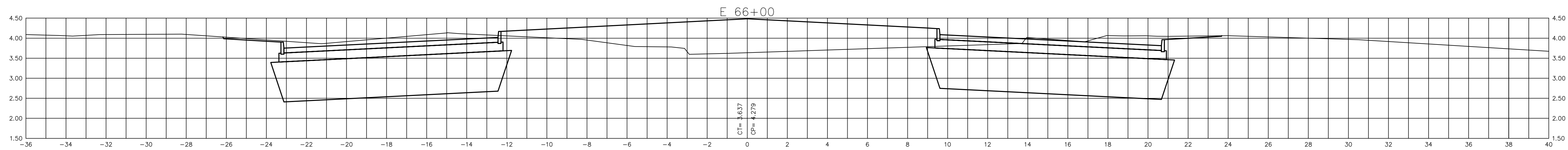
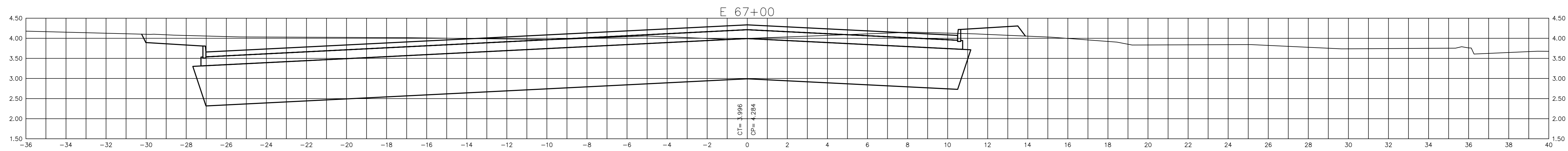
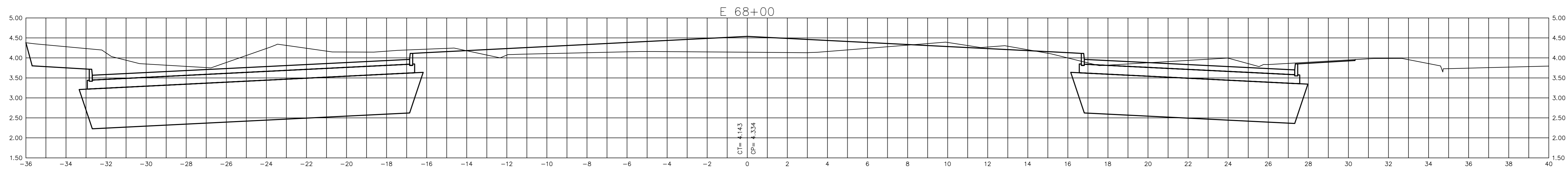
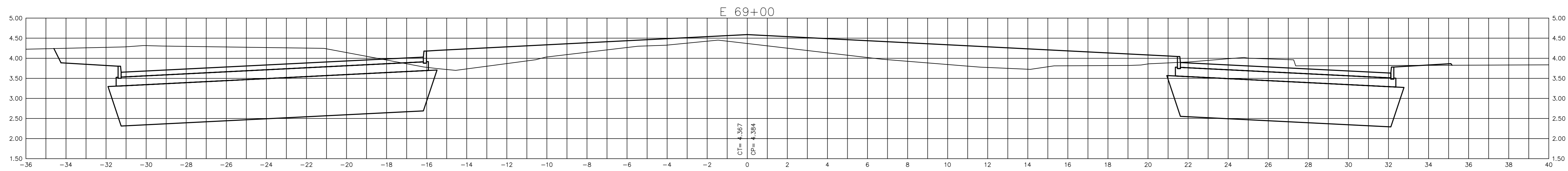
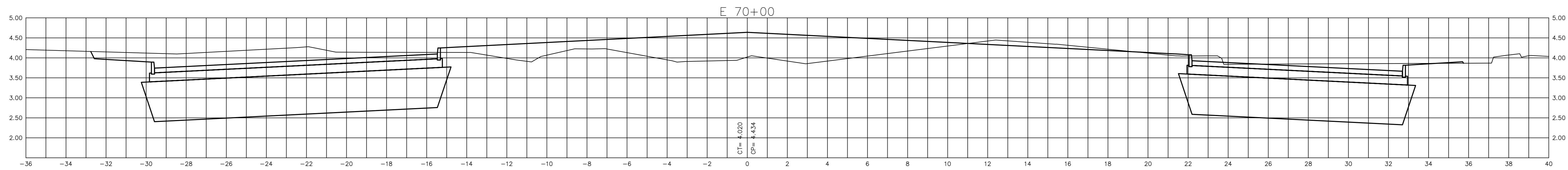
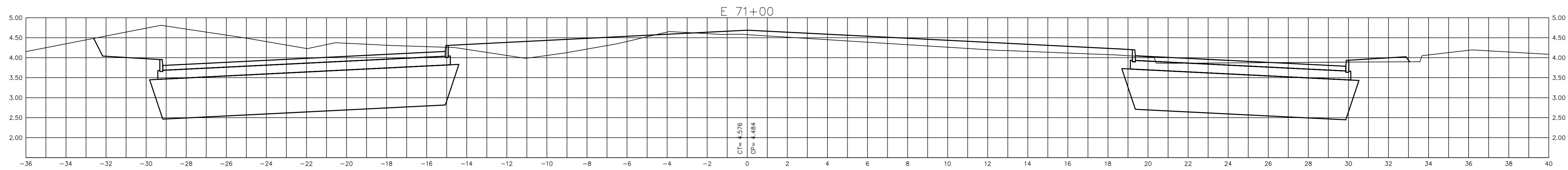

OBSERVAÇÕES:  
 - ADJUDIÇÃO DIRETA Nº 02.081040.04.0 (Ordem de Início Nº 062/2004)  
 - PROJETO DE READEQUAÇÃO DO PROJETO DE LIGAÇÃO DA AV. PLÍNIO KROEFF COM A AV. ASSIS BRASIL (ACESSO NORTE AO PORTO SECO) EXECUTADO PELA EMPRESA BECK DE SOUZA ENGENHARIA LTDA. SEGUNDO O CONTRATO 017918.

DESENHOS DE REFERÊNCIA:

**PIRESSS**  
 engenharia Ltda

RUA ARTUR ROCHA, 23/301 - Porto Alegre/RS  
 fone/fax: 33 21 12 63 - 33 32 09 21  
 email: piresss@piresss.com.br

responsável técnico: ENG. CIVIL LUIZ FERNANDO SOARES PIRES - CREA: 97.138  
 assistente técnico: TÊC. ESTRADAS GIOVANI O. COSTA - CREA: 103.249

PROJETO GEOMÉTRICO

CONFERÊNCIA

ENG. FISCAL: LUCIANO SALDANHA VARELA  
 SUPERVISOR: ENG. CÉSAR LUCIANO FILOMENA  
 DIRETOR: ENG. LUCIANO SALDANHA VARELA  
 SECRETÁRIO: ENG. ÁLVARO PREDOT

REVISÕES:	ASSUNTO: PROJETO DE READEQUAÇÃO	DESENHO: Carla	VISTO:	DATA: 11/2004
<b>ACESSO NORTE AO PORTO SECO</b> TRECHO: da Av. Plínio Kroeff até Av. Assis Brasil Estaca 66+00 até Estaca 71+00				
SEQÜES TRANSVERSAIS		ESCALAS: H: 1:500 V: 1:50		
	PV	P		PG-08

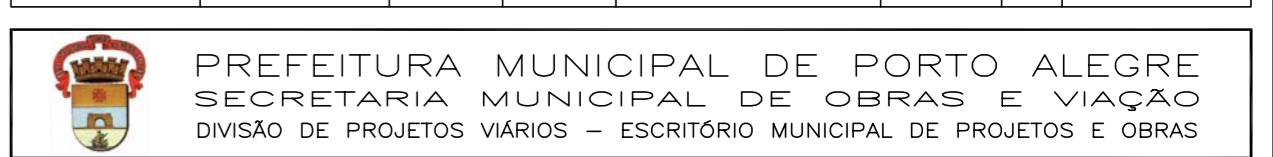



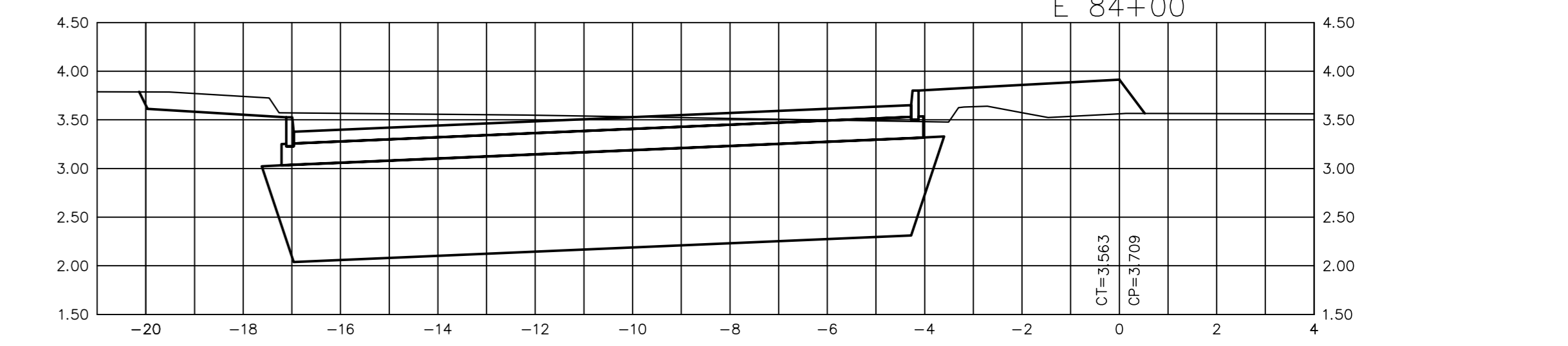
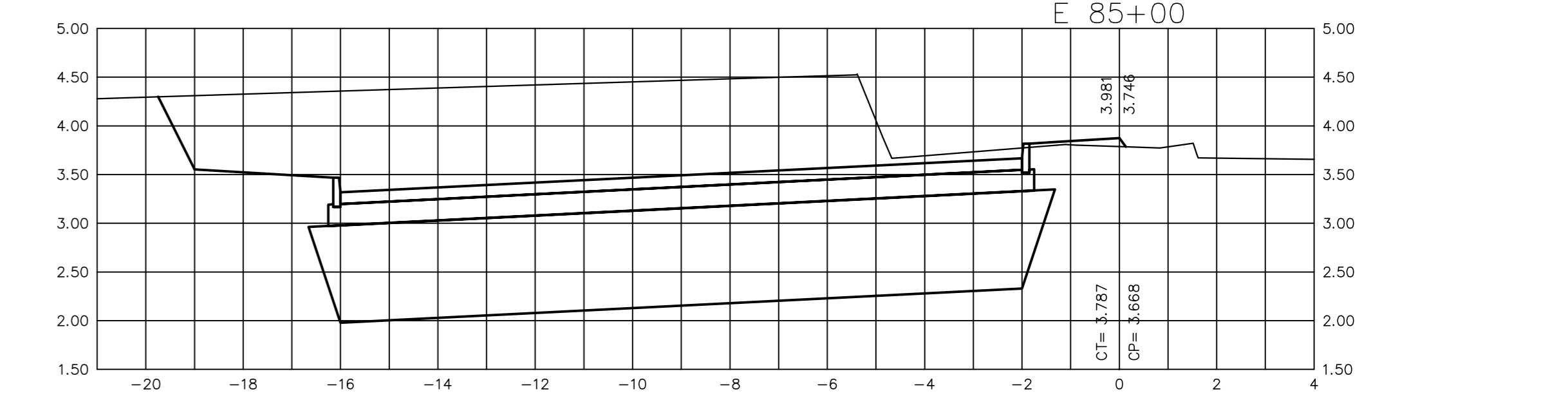
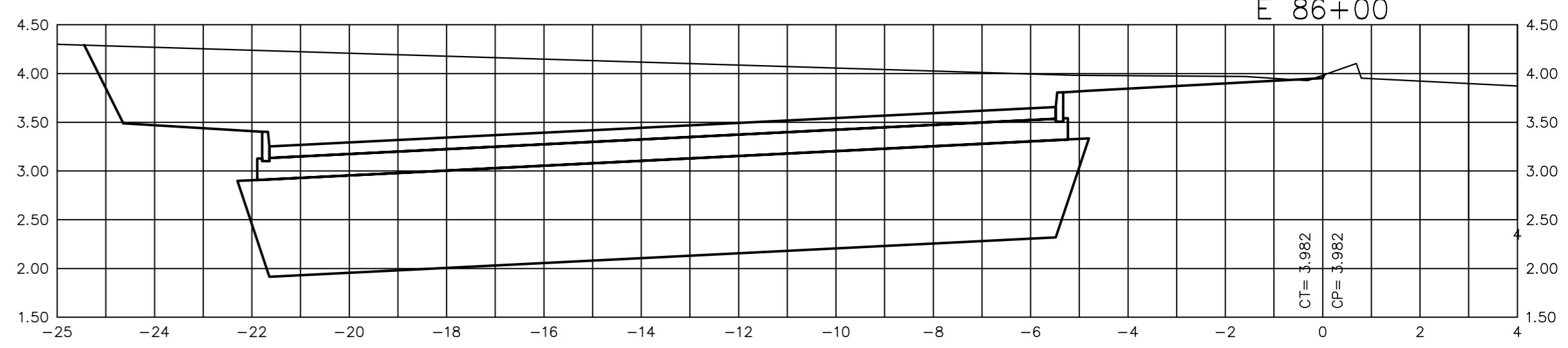
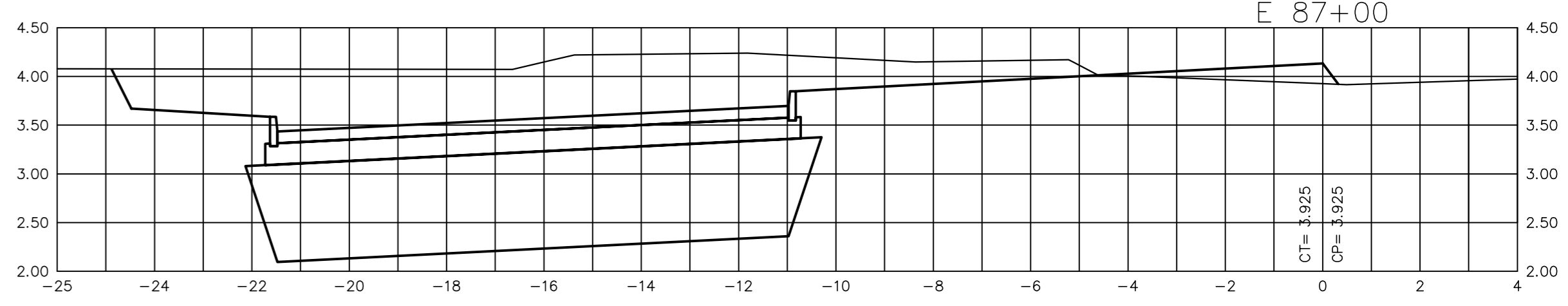
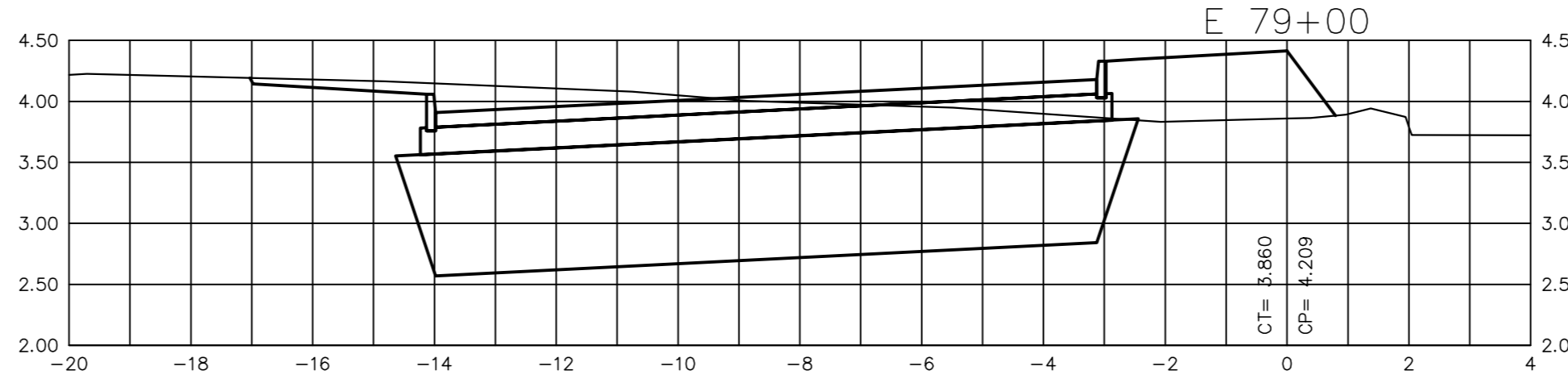
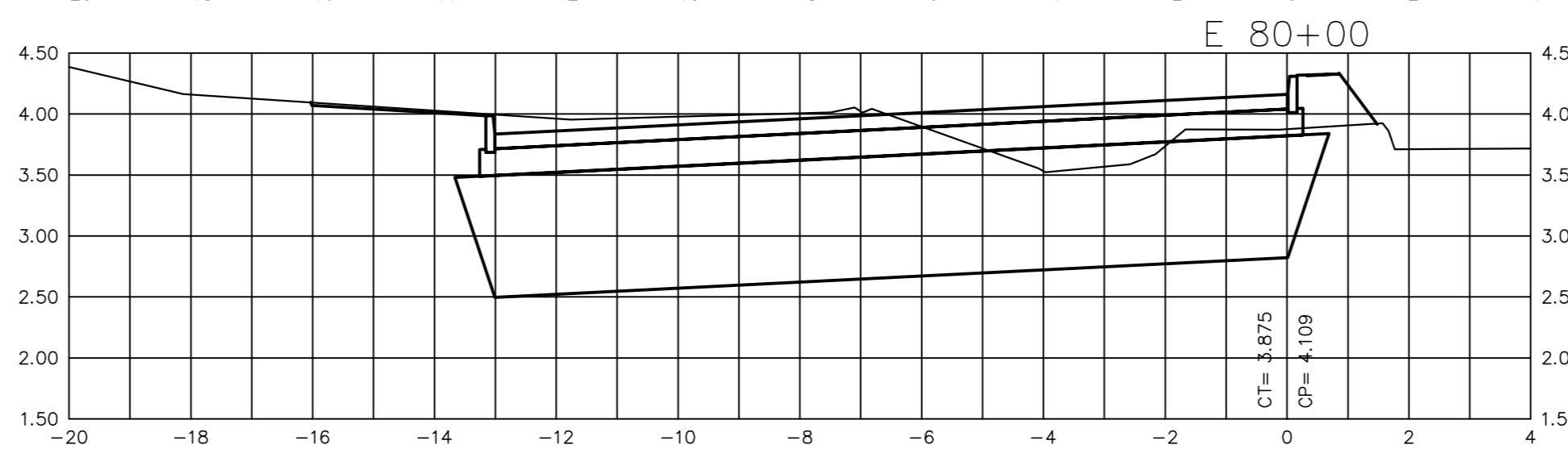
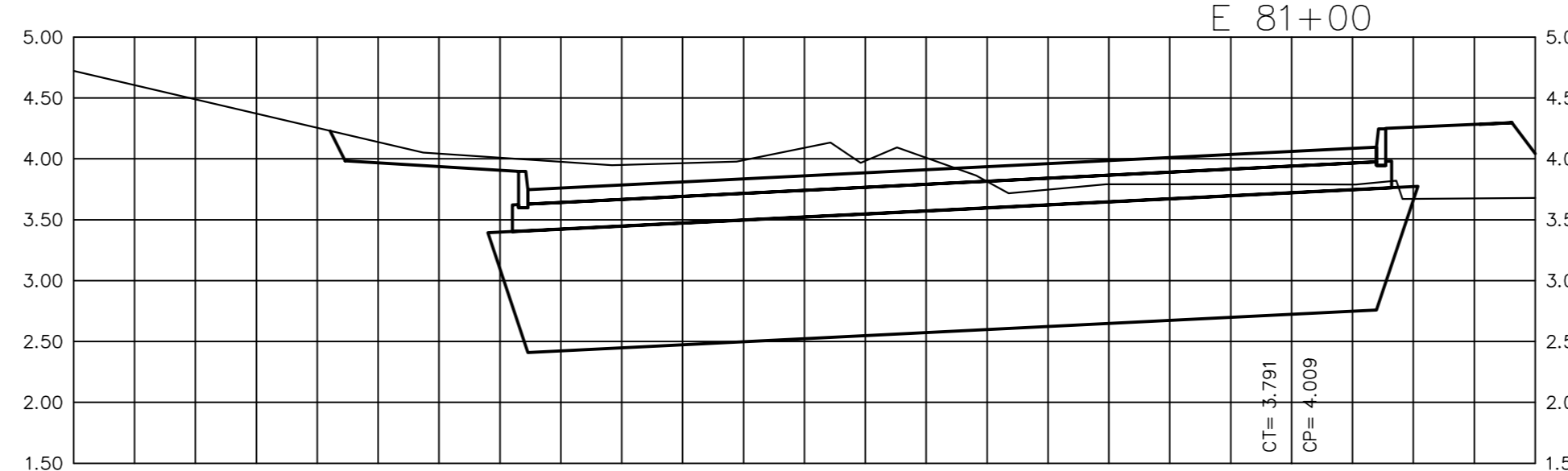
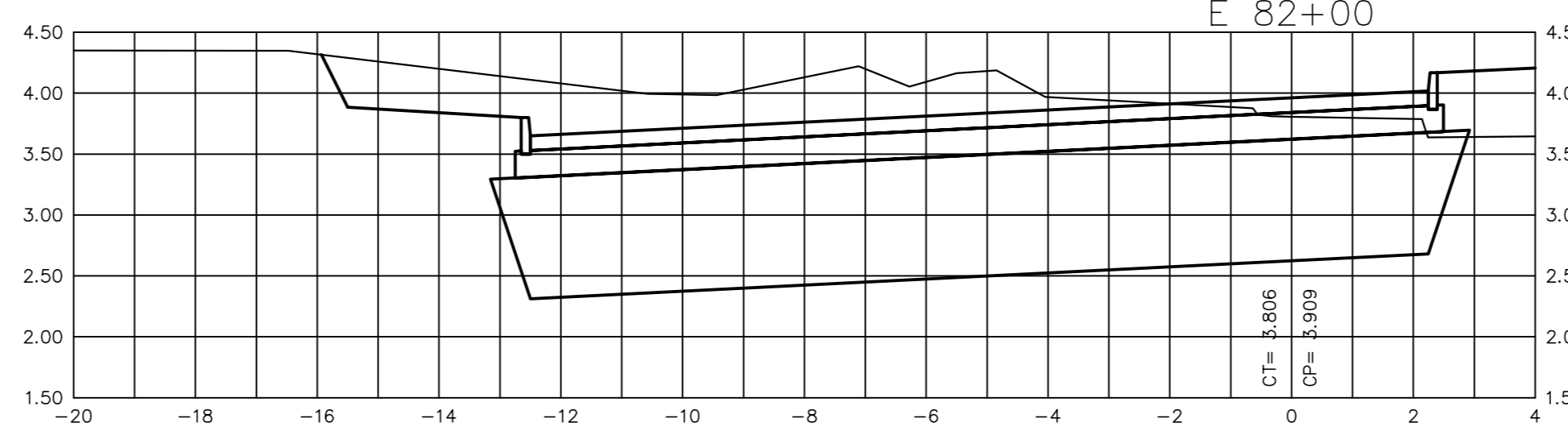
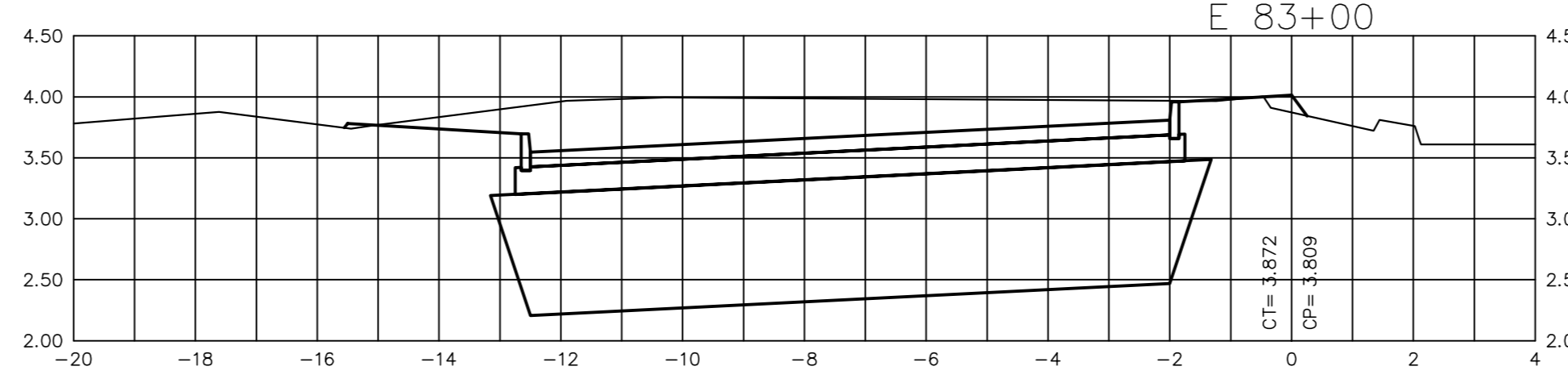
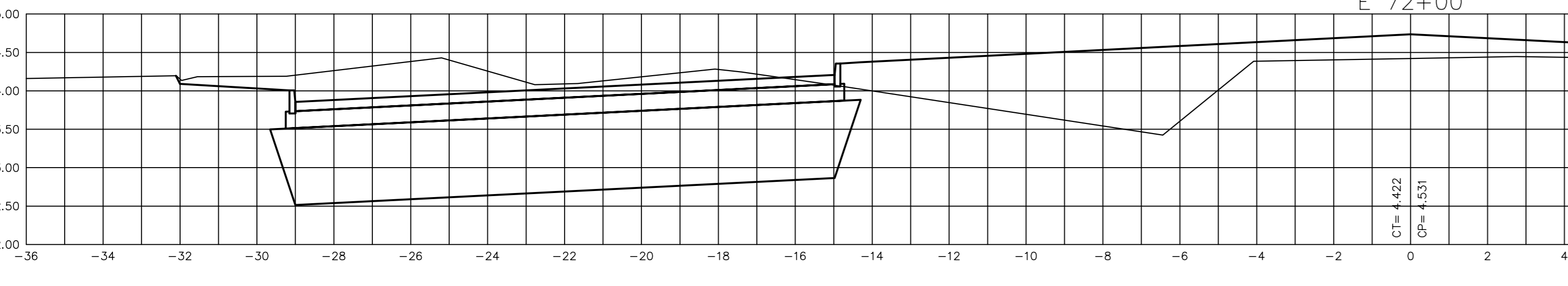
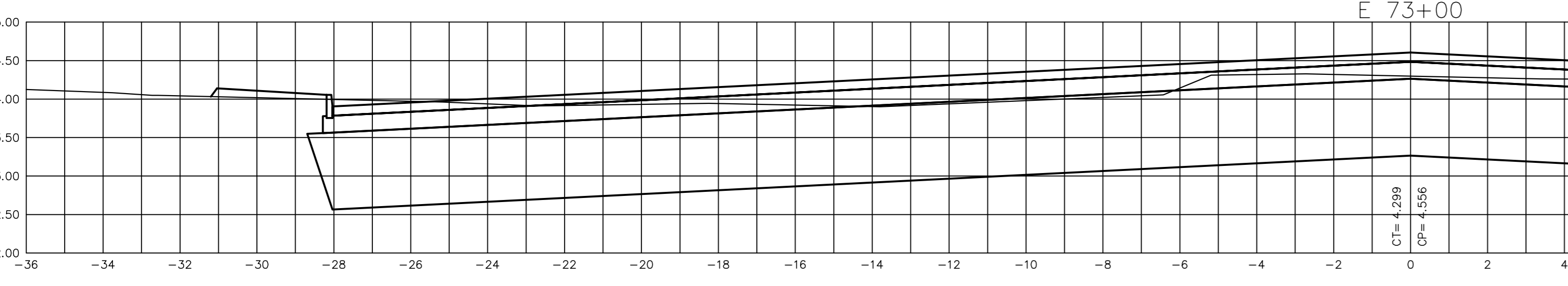
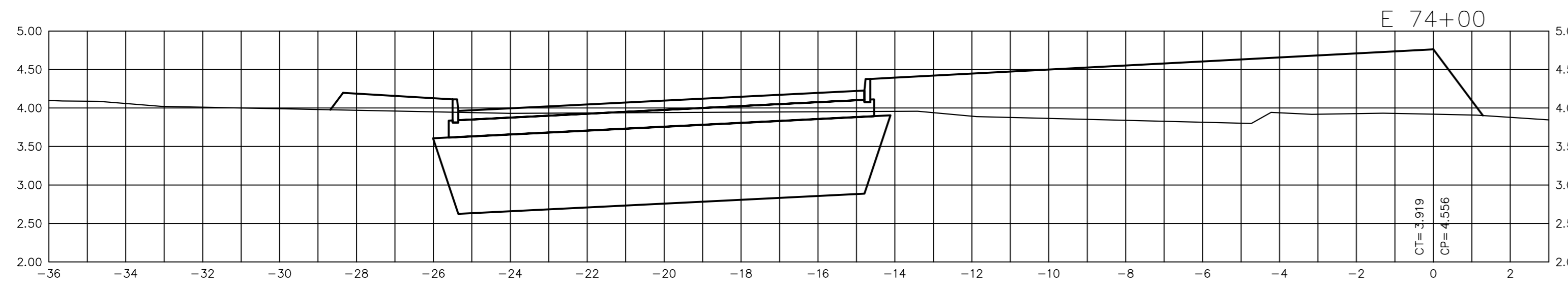
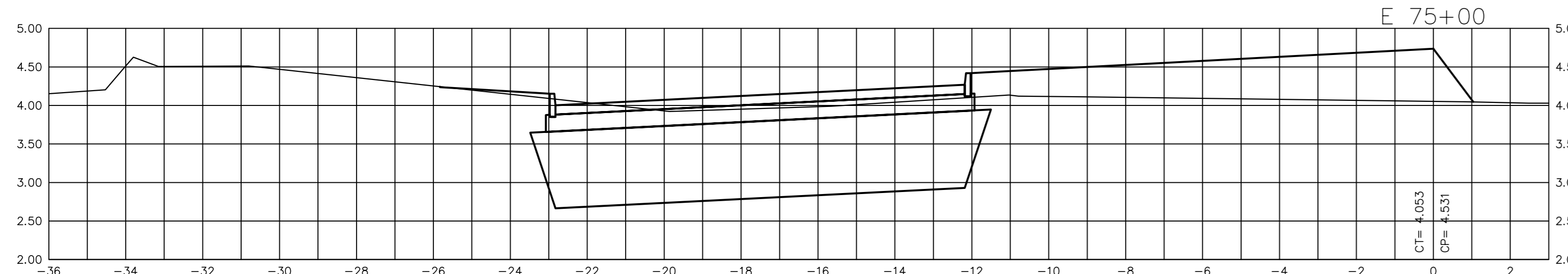
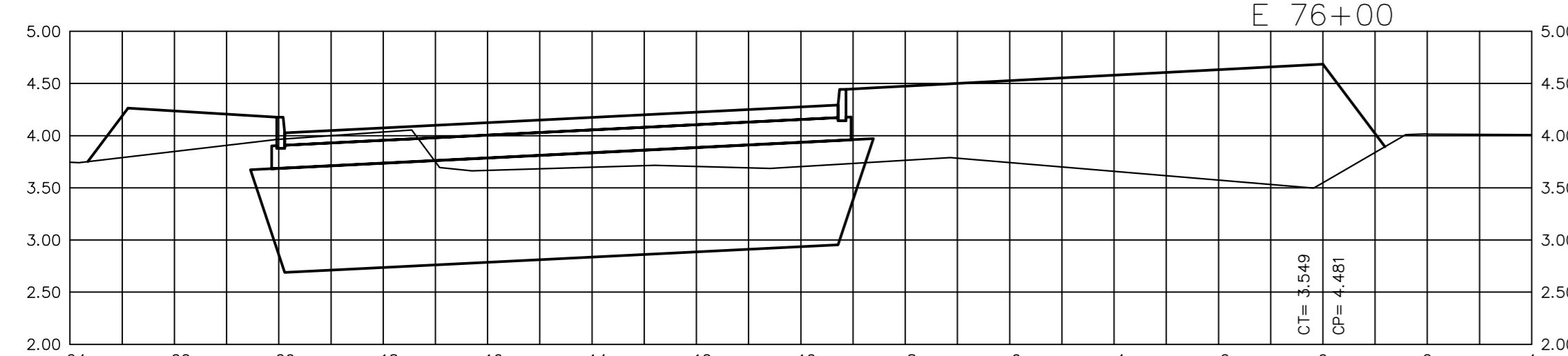
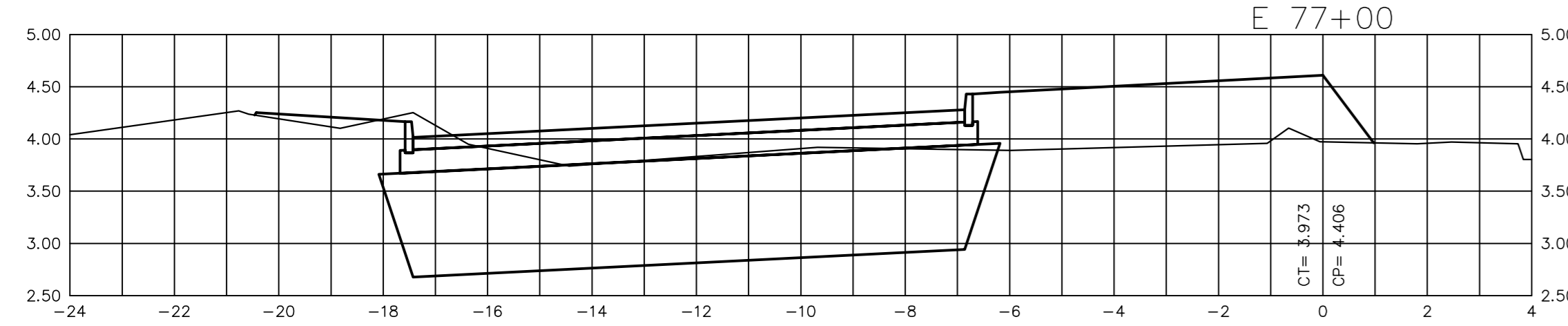
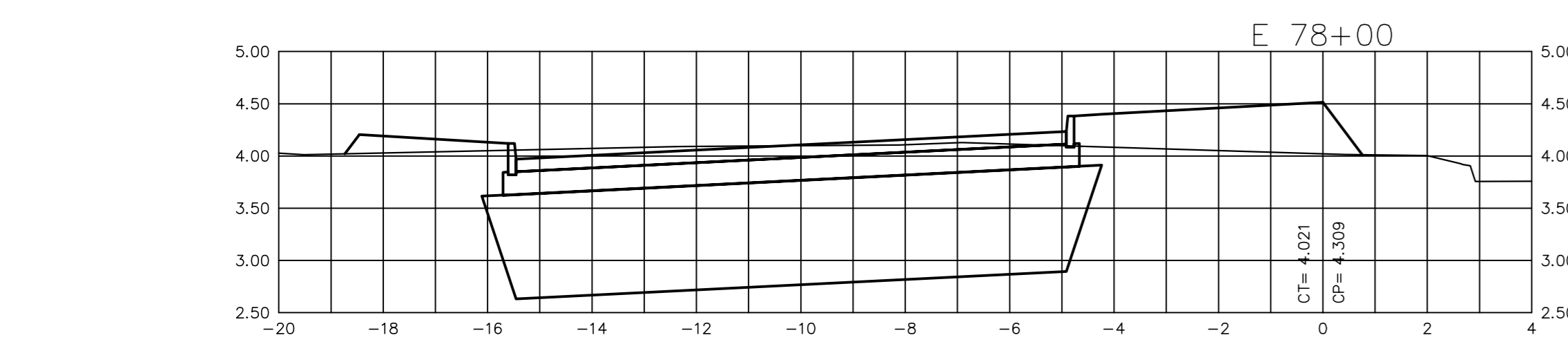

OBSERVAÇÕES:  
 - ADUIÇÃO DIRETA Nº 02.081040.04.0 (Ordem de Início Nº 062/2004)  
 - PROJETO DE READEQUAÇÃO DO PROJETO DE LIGAÇÃO DA AV. PLÍNIO KROEFF COM A AV. ASSIS BRASÍL (ACESSO NORTE AO PORTO SECO) EXECUTADO PELA EMPRESA BECK DE SOUZA ENGENHARIA LTDA. SEGUNDO O CONTRATO 017918.

DESENHOS DE REFERÊNCIA:

**PIRESSS**  
 Engenharia Ltda

RUA ARTUR ROCHA, 23/301 - Porto Alegre/RS  
 fone/fax: 33 21 12 63 - 33 32 09 21  
 email: pinesss@pinesss.com.br

responsável técnico:  
 ENG. CIVIL LUIZ FERNANDO SOARES PIRES - CREA: 97.138

assistente técnico:  
 TÉC. ESTRADAS GIOVANI O. COSTA - CREA: 103.249

CONFÉRENCIA

ENG. FISCAL: LUCIANO SALDANHA VARELA  
 SUPERVISOR: ENG. CÉSAR LUCIANO FILOMENA  
 DIRETOR: ENG. LUCIANO SALDANHA VARELA  
 SECRETÁRIO: ENG. ÁLVARO PREDOT

REVISÕES: ASSUNTO: PROJETO DE READEQUAÇÃO DESENHO: Carla VISTO: DATA: 11/2004

ACESSO NORTE AO PORTO SECO  
 TRECHO: da Av. Plínio Kroeff até Av. Assis Brasil  
 Estaca 72+00 até Estaca 87+00

SEÇÕES TRANSVERSAIS ESCALAS: H: 1:500  
 V: 1:50

PV P PG-09

PREFEITURA MUNICIPAL DE PORTO ALEGRE  
 SECRETARIA MUNICIPAL DE OBRAS E VIAÇÃO  
 DIVISÃO DE PROJETOS VÁRIOS - ESCRITÓRIO MUNICIPAL DE PROJETOS E OBRAS