

SITUAÇÃO

ESCALA: 1/5000

PLANALTIMETRIA

ESCALA: 1/2000

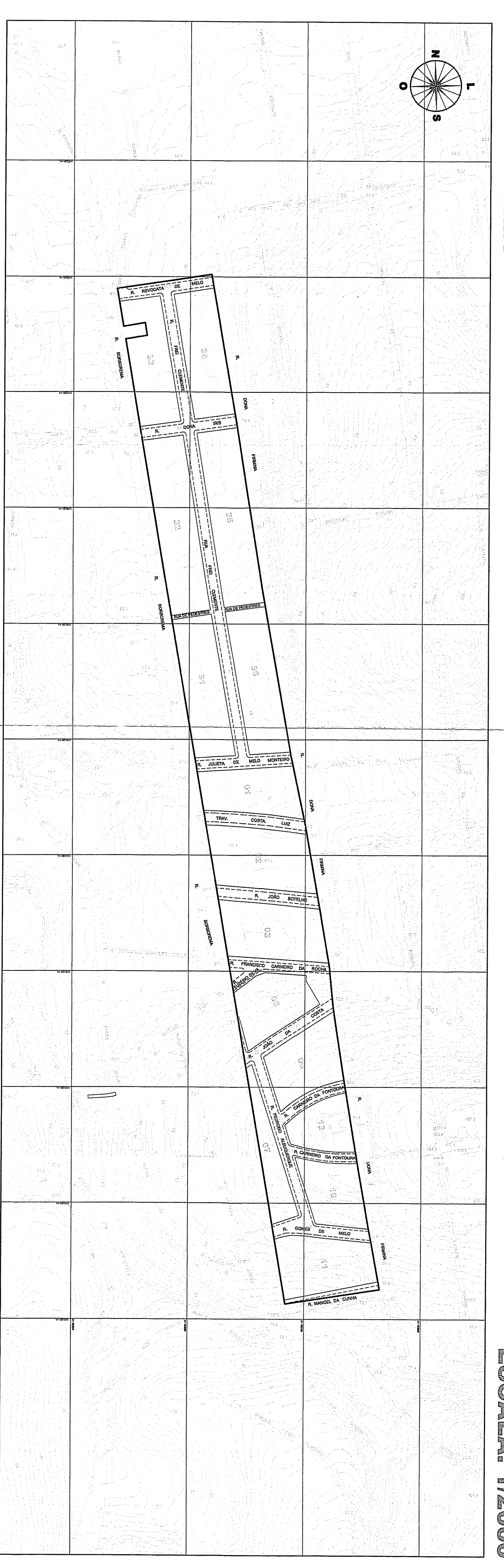
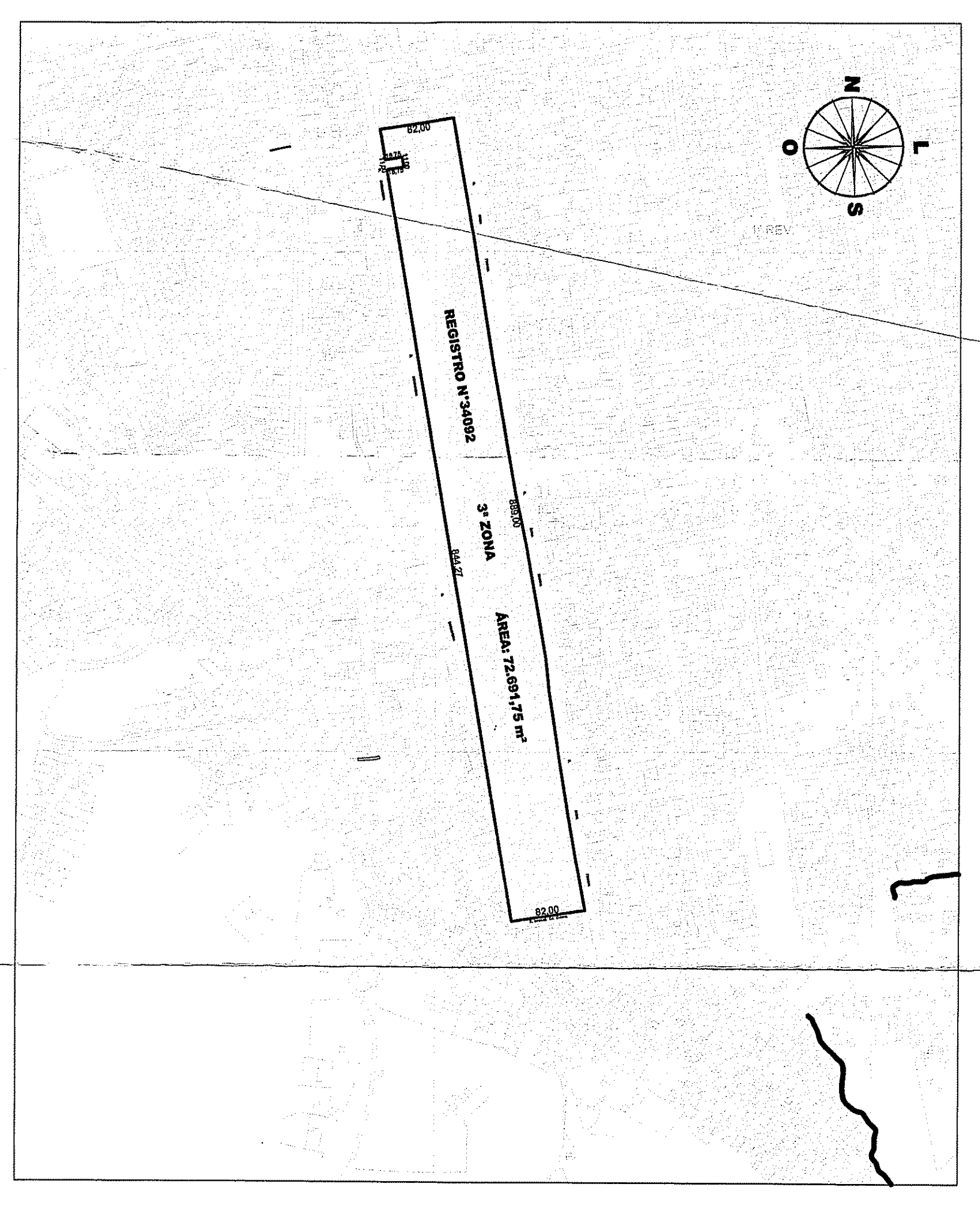

VILA SÃO JOSÉ - RUA DONA FIRMINA, 1221

ESCALA: 1/1000

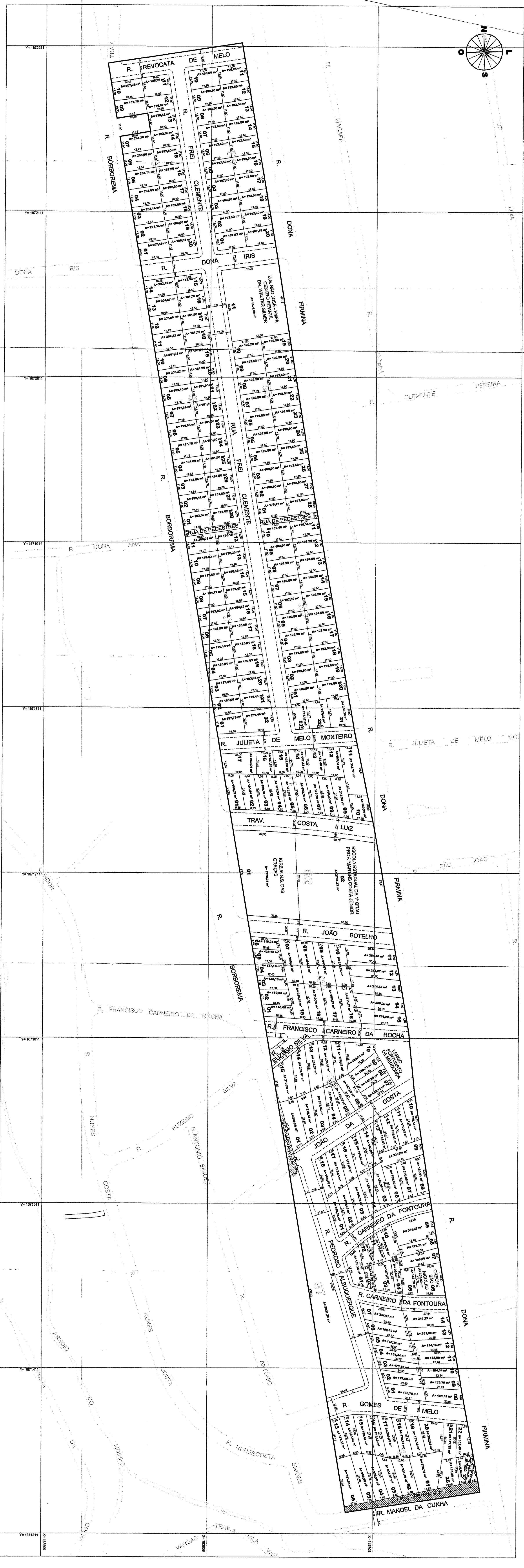

PERFIS DA MALHA VIÁRIA

VIAS LOCAIS V.4 CONFORME ANEXO 9.2 LC 434/99

ESCALA: 1/250

Rua Dona Firmina*
Rua Bortobrema*

Rua Gomes de Melo

Trav. Costa Luiz

Rua Manoel da Cunha*

Rua Revocata de Melo
Rua Frei Clemente
Rua Dona Irlis
Rua João Botelho

Rua Carneiro da Fontoura
Rua Pedroso de Albuquerque

Rua Francisco Carneiro da Rocha
Rua João da Costa
Rua Julieta de Melo Monteiro
Rua Euzébio Silva

Rua de Pedestres

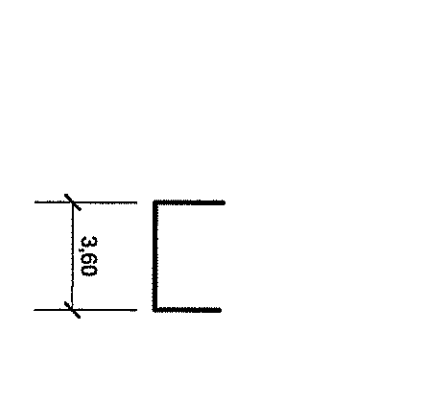
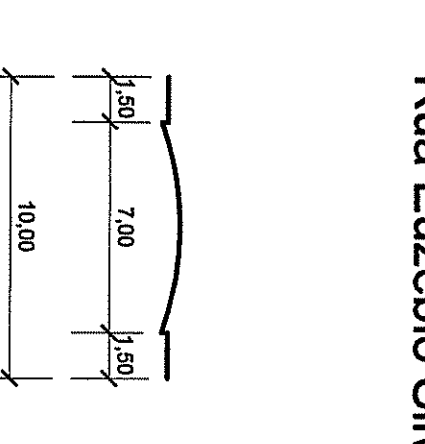
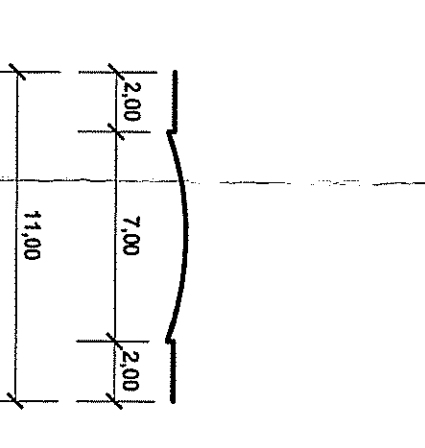
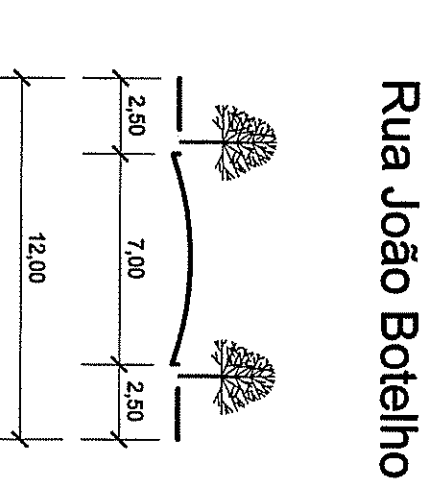
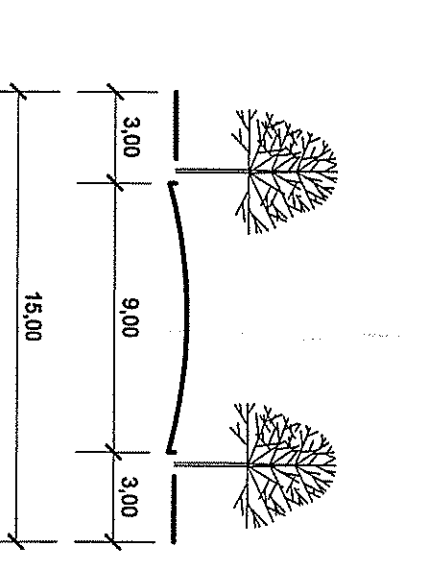
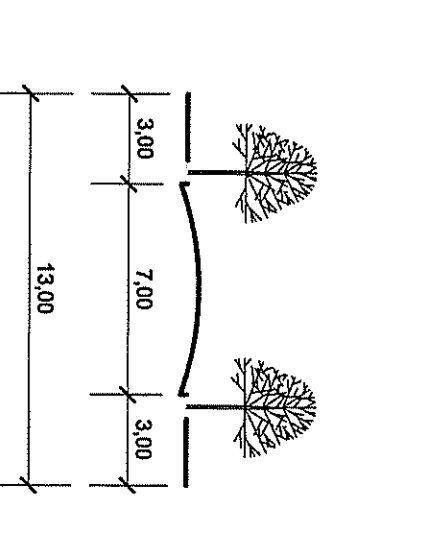
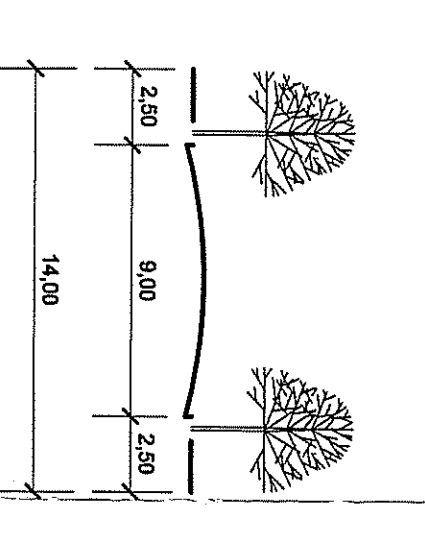
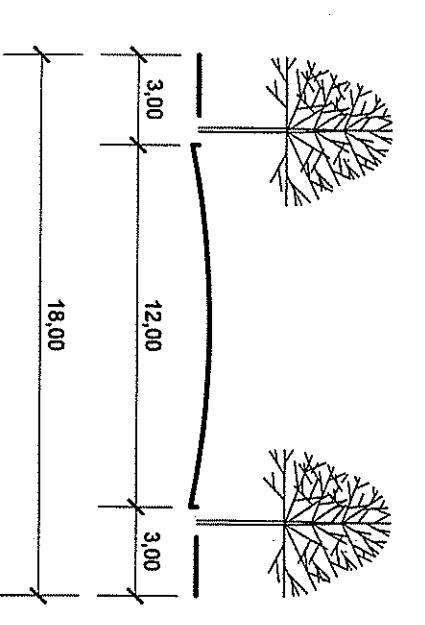

* Localizadas total ou parcialmente fora dos limites da malha (apareço projetado)

PLANILHA DE ÁREAS

PROPOSTA	10	ÁREA TOTAL	10000
ÁREA DE CONSERVAÇÃO	1000	ÁREA ÚTIL	9000
ÁREA DE SERVIÇOS	1000	ÁREA DE EDIFICAÇÃO	8000
ÁREA DE RECREIO	1000	ÁREA DE ESTACIONAMENTO	7000
ÁREA DE PLANTIO	1000	ÁREA DE PAVIMENTAÇÃO	6000
ÁREA DE ILUMINAÇÃO	1000	ÁREA DE SINALIZAÇÃO	5000
ÁREA DE DRENAGEM	1000	ÁREA DE ABASTECIMENTO D'ÁGUA	4000
ÁREA DE SANEAMENTO	1000	ÁREA DE COLETA DE LIXO	3000
ÁREA DE SEGURANÇA	1000	ÁREA DE MANUTENÇÃO	2000
ÁREA DE OUTROS	1000	ÁREA DE RESERVA	1000
TOTAL	10000	TOTAL	10000

PREFEITURA MUNICIPAL DE PORTO ALEGRE
SECRETARIA MUNICIPAL DE URBANISMO
APROVADO
DE ACORDO COM L.C. 434/99
EM 01/08/2014
POR JUNTO Nº 22.849/1433.00.6
EM 20/05/2018

PREFEITURA MUNICIPAL DE PORTO ALEGRE
SECRETARIA MUNICIPAL DE URBANISMO
IGENIADO
DE ACORDO COM L.C. 434/99
EM 20/05/2018
EM 20/05/2014

DEMHA

PREFEITURA MUNICIPAL DE PORTO ALEGRE
DEPARTAMENTO MUNICIPAL DE HABITAÇÃO
CONSERVAÇÃO DE TITULAÇÃO E REGISTRO

VILA SÃO JOSÉ - LOTEAMENTO DONA FIRMINA

REGULARIZAÇÃO DE PROJETO URBANÍSTICO

Única

Assinatura: *Wagner R.*

Assinatura: *Wagner R.*